

nedis

Bluetooth® Tower Party Speaker  
start your party everywhere

SPPT2480BK

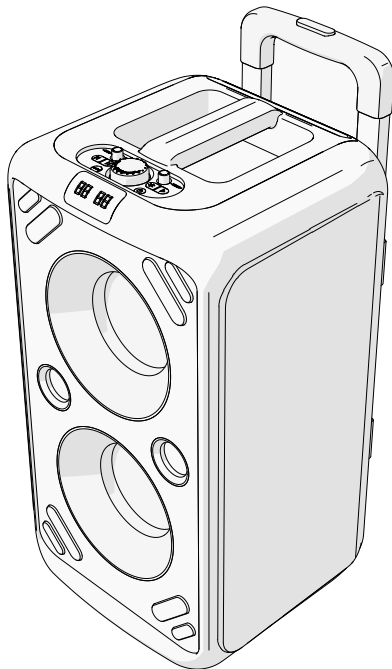

[ned.is/sppt2480bk](https://ned.is/sppt2480bk)



EN	Quick start guide	10
DE	Kurzanleitung	12
FR	Guide de démarrage rapide	14
NL	Snelstartgids	16
IT	Guida rapida all'avvio	18
ES	Guía de inicio rápido	21
PT	Guia de iniciação rápida	23
SV	Snabbstartsguide	25
FI	Pika-aloitusopas	27

NO	Hurtigguide	30
DA	Vejdning til hurtig start	32
HU	Gyors beüzemelési útmutató	34
PL	Przewodnik Szybki start	36
EL	Οδηγός γρήγορης εκκίνησης	38
SK	Rýchly návod	41
CS	Rychlý návod	43
RO	Ghid rapid de inițiere	45

A

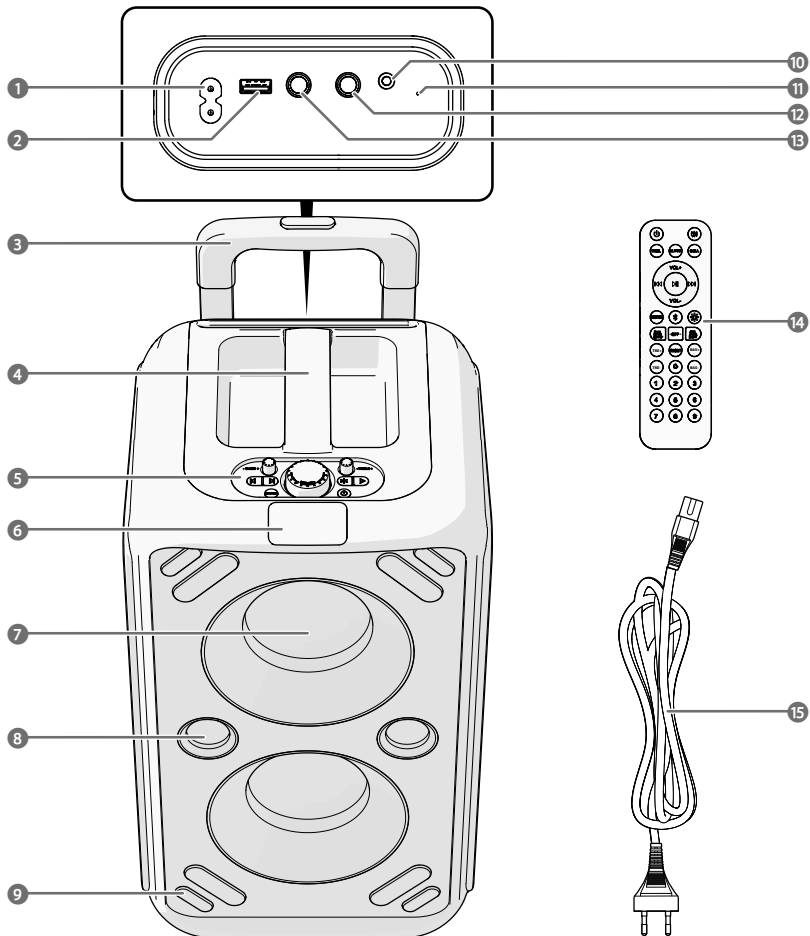

**B**

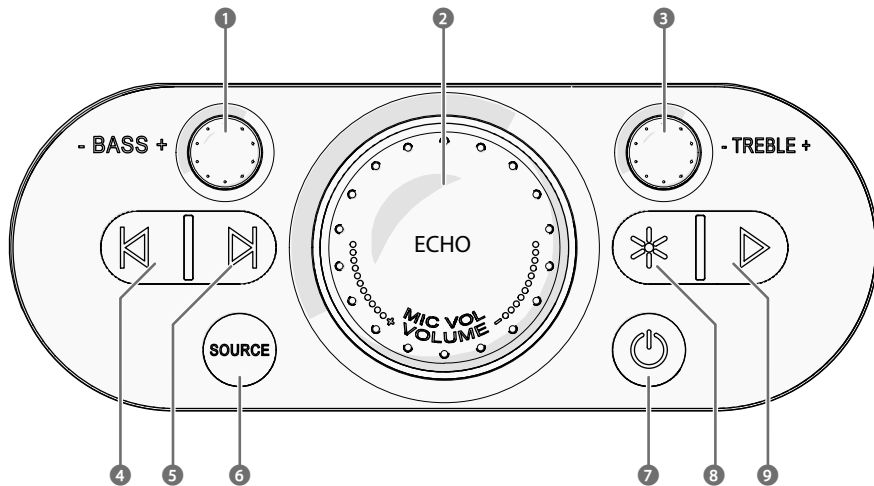

C

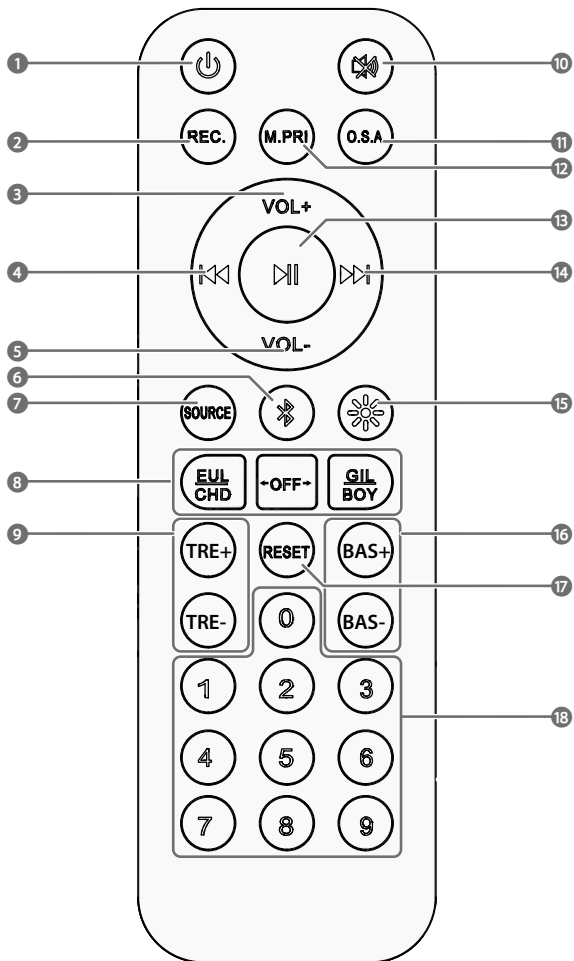

D

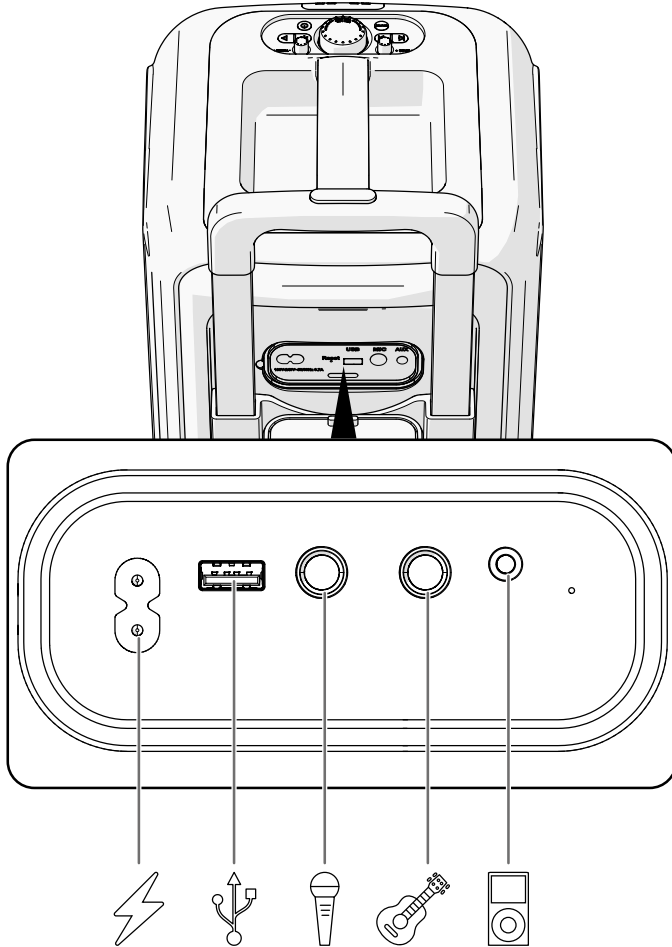

E

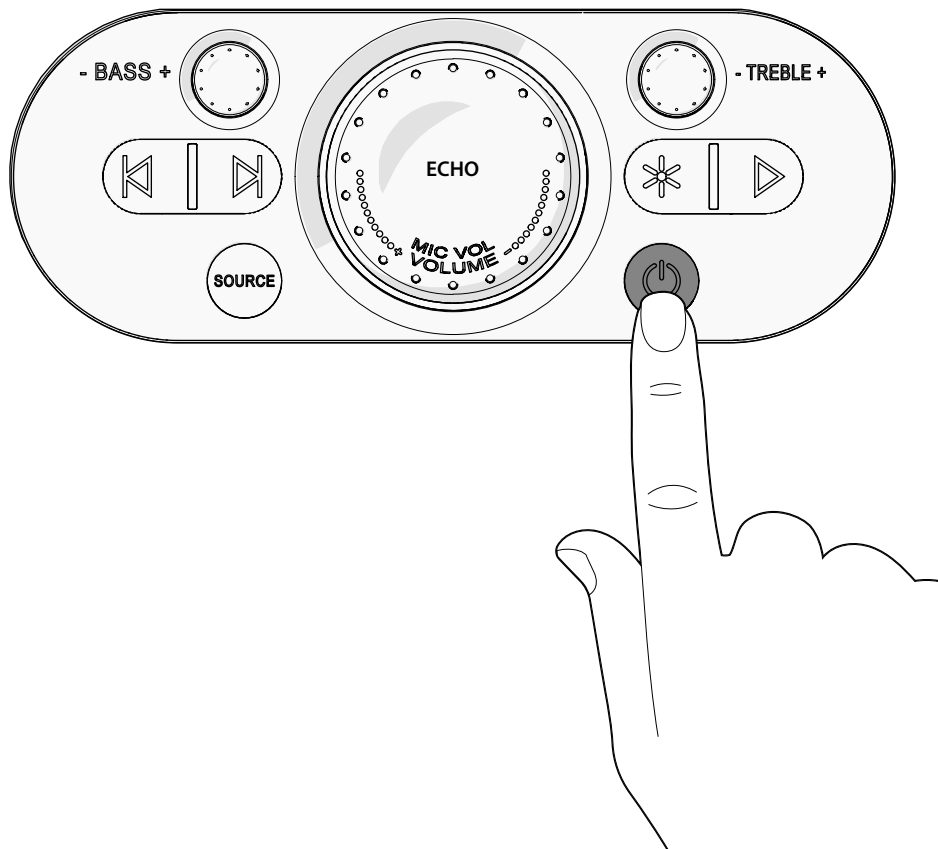

F

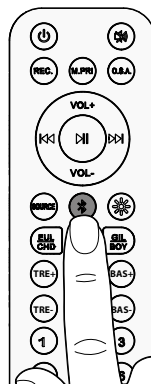
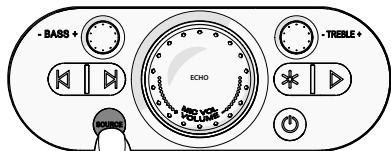



G

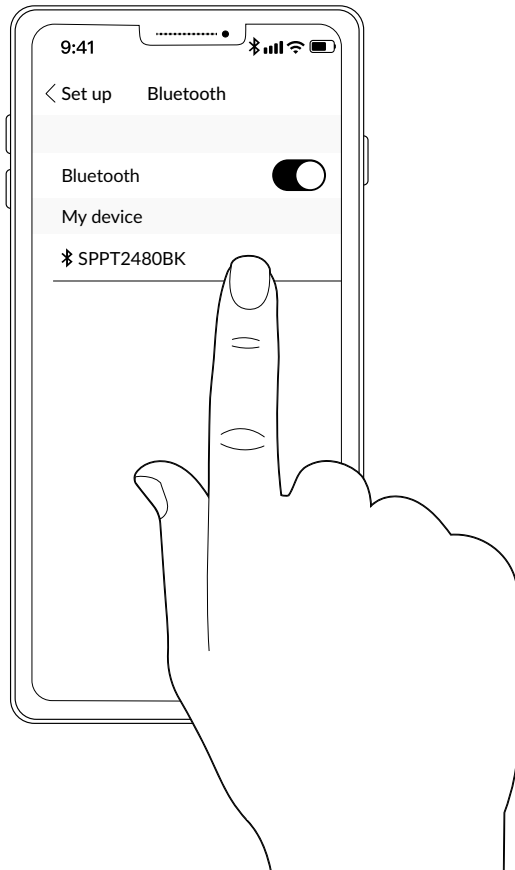

# Bluetooth® Tower Party Speaker

SPPT2480BK



For more information see the extended manual online:  
[ned.is/sppt2480bk](http://ned.is/sppt2480bk)

## Intended use

This product is intended to stream audio from your media device via Bluetooth®, audio cable or from a USB flash drive.

The product is intended for indoor use only.

Any modification of the product may have consequences for safety, warranty and proper functioning.

The product is not intended for professional use.

## Main parts (image A)

- |                   |                     |
|-------------------|---------------------|
| 1 Charging port   | 9 Party lights      |
| 2 USB port        | 10 AUX input        |
| 3 Trolley handle  | 11 Reset button     |
| 4 Carrying handle | 12 Guitar input     |
| 5 Control panel   | 13 Microphone input |
| 6 Display         | 14 Remote           |
| 7 Subwoofer       | 15 Power cable      |
| 8 Tweeter         |                     |

## Control panel (image B)

1 Bass adjustment dial	Rotate to adjust the bass level.
2 Microphone volume / main volume dial / echo adjustment button	Rotate to adjust the main volume. Press and rotate to adjust the microphone volume. Press twice and rotate to adjust the microphone echo volume.
3 Treble adjustment dial	Rotate to adjust the treble level.
4 Previous track button	Skip to the previous track.
5 Next track button	Skip to the next track.
6 Source button	Cycle through available audio sources.
7 Power button	Switch the product on or off.
8 Party light button	Press to cycle through party light effects. Press and hold to switch the party lights off.

9 Play/pause button	Start and pause the current track.
---------------------	------------------------------------

## Remote control (image C)

1 Off button	Switch the product off.
2 Record button	Press to start/stop an audio recording. 1 A USB storage device is required to save recordings. Press and hold to playback saved recordings. 1 Press the previous and next track buttons <b>C</b> <b>4</b> <b>14</b> to switch between recordings or press and hold the record button to exit.
3 Volume up button	Increase the audio volume.
4 Previous track button	Skip to the previous track.
5 Volume down button	Decrease the audio volume.
6 Bluetooth® button	Press to select a connected Bluetooth® device as audio source. Press and hold to enter pairing mode. The Bluetooth® button flashes to indicate that pairing mode is active.
7 Source button	Cycle through available audio sources.
8 Microphone effect buttons	Add a sound effect to the microphone.
9 Treble adjustment button	Press the treble adjustment button to adjust the treble level.
10 Mute button	(Un)mute the volume.
11 Original song / Accompany function button	Suppress the vocals of the playing track to sing along to the song. The display shows <i>OS n</i> or <i>OS F</i> .
12 Microphone priority button	Switch microphone priority on and off. The track volume decreases to give the microphone priority. The display shows <i>P ON</i> or <i>P OF</i> .
13 Play/pause button	Start and pause the current track.
14 Next track button	Skip to the next track.
15 Party light button	Press to cycle through party light effects. Press and hold to switch the party lights off.

16	Bass adjustment button	Press the bass adjustment button to adjust the bass level.
17	Reset button	Press and hold to restore the factory volume values.
18	Digit buttons	 Only available with a USB storage device plugging into the USB input. Select the number of the track from the track list on the USB storage device.

## Safety instructions

### WARNING

- Ensure you have fully read and understood the instructions in this document before you install or use the product. Keep the packaging and this document for future reference.
- Only use the product as described in this document.
- Do not let children play with the packaging material. Always keep the packaging material out of the reach of children.
- The handle is exclusively intended to carry the weight of the product.
- Do not drop the product and avoid bumping.
- Do not expose the product to water, rain, moisture, or high humidity.
- Only use the provided power cable.
- Always keep the power cable and the product away from usual walkways.
- Do not use the product if a part is damaged or defective. Replace a damaged or defective product immediately.
- Extended exposure to high volumes can cause hearing loss.
- Do not open the product, there are no user serviceable parts inside.
- Do not short-circuit a battery.
- Keep cells and batteries clean and dry.
- Wipe the battery terminals with a clean dry cloth if they are dirty.
- Do not expose cells or batteries to heat or fire. Avoid storage in direct sunlight.
- Do not subject cells or batteries to mechanical shock.
- Do not dismantle, open or shred batteries.
- In the event of a cell leaking, do not allow the liquid to come in contact with the skin or eyes. If contact has been made, wash the affected area with copious amounts of water and seek medical advice.

- Always keep button cell batteries, both full and empty, out of reach of children to avoid the chance of swallowing. Dispose of used batteries immediately and safely. Button cell batteries can cause serious internal chemical burns in as little as two hours when swallowed. Keep in mind that the first symptoms may look like child diseases like coughing or drooling. Seek immediate medical attention when you suspect that batteries have been swallowed.
- Do not use any cell or battery that is not designed for use with the product.
- Observe the plus (+) and minus (-) marks on the battery and the product to ensure correct placement.
- Do not leave the product on prolonged charge when not in use.
- Disconnect the product from the power source before cleaning.
- Do not use aggressive chemical cleaning agents when cleaning the product.

## Connecting the product (image D)

## Switching on the product (image E)

## Playing music from a Bluetooth® audio source (image F - G)

## Resetting the product

Press and hold the reset button **A**  with a pin for 5 seconds to reset the product.

## Disposal



The product is designated for separate collection at an appropriate collection point. Do not dispose of the product with household waste.

For more information, contact the retailer or the local authority responsible for the waste management.

## Declaration of Conformity

We, Nedis B.V. declare as manufacturer that the product SPPT2480BK from our brand Nedis®, produced in China, has been tested according to all relevant CE standards and regulations and that all tests have been passed successfully. This includes, but is not limited to the RED 2014/53/EU regulation.

The complete Declaration of Conformity (and the safety datasheet if applicable) can be found and downloaded via:

[nedis.com/SPPT2480BK#support](https://nedis.com/SPPT2480BK#support)

# Bluetooth® Party-Turmlautsprecher

SPPT2480BK



Weitere Informationen finden Sie in der erweiterten Anleitung online: [ned.is/sppt2480bk](http://ned.is/sppt2480bk)

## Bestimmungsgemäße Verwendung

Dieses Produkt dient zum Streamen von Audiosignalen von Ihrem Mediengerät über Bluetooth®, per Audiokabel oder von einem USB-Flash-Laufwerk.

Das Produkt ist nur zur Verwendung innerhalb von Gebäuden gedacht.

Jegliche Modifikation des Produkts kann Folgen für die Sicherheit, Garantie und ordnungsgemäße Funktionalität haben.

Das Produkt ist nicht für den professionellen Einsatz gedacht.

## Hauptbestandteile (Abbildung A)

- |                 |                     |
|-----------------|---------------------|
| 1 Ladeanschluss | 9 Partybeleuchtung  |
| 2 USB Anschluss | 10 AUX-Eingang      |
| 3 Trolley-Griff | 11 Reset-Taste      |
| 4 Tragegriff    | 12 Gitarreneingang  |
| 5 Bedienfeld    | 13 Mikrofon-Eingang |
| 6 Anzeige       | 14 Fernbedienung    |
| 7 Subwoofer     | 15 Stromkabel       |
| 8 Hochtöner     |                     |

## Bedienfeld (Abbildung B)

1 Bass-Einstellregler	Drehen, um den Basspegel einzustellen.
2 Mikrofonlautstärke-/Hauptlautstärkeregler/Halleinstelltaste	Drehen, um die Hauptlautstärke einzustellen. Drücken und drehen, um die Mikrofonlautstärke einzustellen. Zwei mal drücken und drehen, um die Lautstärke des Mikrofonechos einzustellen.
3 Höhen-Einstellregler	Drehen, um den Höhenpegel einzustellen.
4 Vorheriger Titel-Taste	Zum nächsten Titel springen.
5 Nächster Titel-Taste	Zum nächsten Titel springen.
6 Source-Taste	Wechseln durch die verfügbaren Audioquellen.

7 Ein/Aus-Taste	Schaltet das Produkt ein oder aus.
8 Partylicht-Taste	Drücken, um durch die Party-Lichteffekte zu schalten. Gedrückt halten, um die Partybeleuchtung auszuschalten.
9 Play/Pause-Taste	Startet und pausiert den aktuellen Titel.

## Fernbedienung (Abbildung C)

1 Aus-Taste	Schaltet das Produkts aus.
2 Aufnahmetaste	Drücken, um eine Audioaufzeichnung zu starten/zu stoppen. 1 Zum Speichern von Aufnahmen ist ein USB-Speicher erforderlich. Gedrückt halten, um gespeicherte Aufzeichnungen wiederzugeben. 1 Drücken Sie die vorheriger und nächster Titel-Tasten <b>C</b> <b>4</b> <b>14</b> , um zwischen den Aufzeichnungen zu wechseln oder halten Sie die Aufnahmetaste gedrückt zum Verlassen.
3 Lautstärke hoch-Taste	Erhöht die Audiolautstärke.
4 Vorheriger Titel-Taste	Zum nächsten Titel springen.
5 Lautstärke runter-Taste	Verringert die Audiolautstärke.
6 Bluetooth®-Taste	Drücken, um ein verbundenes Bluetooth®-Gerät als Audioquelle auszuwählen. Gedrückt halten, um in den Kopplungsmodus zu gelangen. Die Bluetooth®-Taste blinkt, um anzuzeigen, dass der Kopplungsmodus aktiv ist.
7 Source-Taste	Wechseln durch die verfügbaren Audioquellen.
8 Mikrofonereffekt-Tasten	Fügt dem Mikrofon einen Soundeffekt hinzu.
9 Höheneinstelltaste	Drücken Sie die Höheneinstelltaste, um die Höhen einzustellen.
10 Mute-Taste	Lautstärke stummschalten/ Stummschaltung aufheben.

11	Originaltitel/ Begleitfunktions- Taste	Unterdrückt den Gesang des wiedergegebenen Titels, um bei dem Lied mitzusingen. Das Display zeigt <i>OS n</i> oder <i>OS F</i> an.
12	Mikrofon- Prioritätstaste	Schaltet die Mikrofon-Priorität ein oder aus. Die Titellautstärke verringert sich, um dem Mikrofon Vorrang zu geben. Das Display zeigt <i>PON</i> oder <i>P OF</i> an.
13	Play/Pause-Taste	Startet und pausiert den aktuellen Titel.
14	Nächster Titel- Taste	Zum nächsten Titel springen.
15	Partylicht-Taste	Drücken, um durch die Party-Lichteffekte zu schalten. Gedrückt halten, um die Partybeleuchtung auszuschalten.
16	Basseinstelltaste	Drücken Sie die Basseinstelltaste, um die Bässe einzustellen.
17	Reset-Taste	Halten Sie gedrückt, um die werkseitigen Lautstärkewerte wiederherzustellen.
18	Zifferntasten	 Nur verfügbar, wenn ein USB-Speicher am USB-Eingang angeschlossen ist. Wählen Sie die Nummer des Titels aus der Titelliste auf dem USB-Speicher.

- Halten Sie das Stromkabel und das Produkt von üblichen Laufwegen fern.
- Verwenden Sie das Produkt nicht, wenn ein Teil beschädigt ist oder es einen Mangel aufweist. Ersetzen Sie ein beschädigtes oder defektes Produkt unverzüglich.
- Eine längere Exposition gegenüber hohen Lautstärken kann zu Hörverlust führen.
- Öffnen Sie das Produkt nicht. Es befinden sich keine vom Benutzer zu wartenden Teile im Inneren.
- Schließen Sie keinesfalls eine Batterie kurz.
- Halten Sie Zellen und Batterien sauber und trocken.
- Wischen Sie die Batterieanschlüsse mit einem sauberen, trockenen Tuch ab, wenn sie verschmutzt sind.
- Setzen Sie Akkus oder Batterien keiner Hitze oder Feuer aus. Vermeiden Sie die Lagerung in direktem Sonnenlicht.
- Setzen Sie Zellen oder Batterien keinen mechanischen Stößen aus.
- Batterien dürfen nicht zerlegt, geöffnet oder geschreddert werden.
- Im Falle eines Auslaufens der Batterie darf die Flüssigkeit keinesfalls mit der Haut oder den Augen in Kontakt kommen. Sollte es dennoch zu Kontakt kommen, waschen Sie den betroffenen Bereich mit reichlich Wasser ab und holen Sie ärztlichen Rat ein.
- Bewahren Sie volle und leere Knopfzellenbatterien immer außerhalb der Reichweite von Kindern auf, um die Gefahr des Verschluckens zu vermeiden. Die Entsorgung verbrauchter Batterien sollte immer unverzüglich und auf sichere Weise erfolgen. Knopfzellenbatterien können beim Verschlucken innerhalb von nur zwei Stunden schwere innere chemische Verätzungen verursachen. Beachten Sie, dass die ersten Anzeichen dafür wie Symptome von Kinderkrankheiten wie Husten oder vermehrter Speichelfluss aussehen können. Suchen Sie sofort einen Arzt auf, wenn Sie den Verdacht haben, dass Batterien verschluckt wurden.
- Verwenden Sie keine Akkus oder Batterien, die nicht für die Verwendung mit dem Gerät vorgesehen sind.
- Beachten Sie die Markierungen für Plus (+) und Minus (-) an der Batterie und am Produkt und achten Sie auf die richtige Polarität.
- Lassen Sie das Produkt bei Nichtgebrauch nicht über einen längeren Zeitraum laden.
- Trennen Sie das Produkt vor der Reinigung von der Stromversorgung.
- Verwenden Sie zur Reinigung des Produkts keine aggressiven chemischen Reinigungsmittel.

## Sicherheitshinweise

### WARNUNG

- Vergewissern Sie sich, dass Sie die Anweisungen in diesem Dokument vollständig gelesen und verstanden haben, bevor Sie das Produkt installieren oder verwenden. Heben Sie die Verpackung und dieses Dokument zum späteren Nachschlagen auf.
- Verwenden Sie das Produkt nur wie in diesem Dokument beschrieben.
- Lassen Sie Kinder nicht mit dem Verpackungsmaterial spielen. Halten Sie das Verpackungsmaterial stets außer Reichweite von Kindern.
- Der Griff ist ausschließlich dazu vorgesehen, das Produktgewicht zu tragen.
- Lassen Sie das Produkt nicht herunterfallen und vermeiden Sie Kollisionen.
- Setzen Sie das Produkt nicht Wasser, Regen, Feuchtigkeit oder hoher Luftfeuchtigkeit aus.
- Verwenden Sie nur das mitgelieferte Stromkabel.

## Verbinden des Produkts (Abbildung D)

## Einschalten des Produkts (Abbildung E)

## Wiedergabe von Musik von einer Bluetooth®-Audioquelle (Abbildung F - G)

## Zurücksetzen des Produkts

Halten Sie den Reset-Knopf **A11** 5 Sekunden lang mit einem Stift gedrückt, um das Produkt zurückzusetzen.

## Entsorgung



Dieses Produkt muss an einer entsprechenden Sammelstelle zur Entsorgung abgegeben werden. Entsorgen Sie das Produkt nicht mit dem Haushaltsabfall.

Weitere Informationen erhalten Sie beim Verkäufer oder der für die Abfallwirtschaft verantwortlichen örtlichen Behörde.

## Konformitätserklärung

Wir, Nedis B.V., erklären als Hersteller, dass das Produkt SPPT2480BK unserer Marke Nedis®, produziert in China, nach allen geltenden CE-Standards und Vorschriften getestet wurde und alle diese Tests erfolgreich bestanden hat. Dies gilt unter anderem auch für die Richtlinie RED 2014/53/EU.

Die vollständige Konformitätserklärung (und das Sicherheitsdatenblatt, falls zutreffend) steht zum Download zur Verfügung unter:

[nedis.de/SPPT2480BK#support](http://nedis.de/SPPT2480BK#support)

FR

## Guide de démarrage rapide

## Enceinte tour de fête Bluetooth®

SPPT2480BK



Pour plus d'informations, consultez le manuel détaillé en ligne : [ned.is/sppt2480bk](http://ned.is/sppt2480bk)

## Utilisation prévue

Ce produit est conçu pour diffuser du son depuis votre appareil multimédia via Bluetooth®, un câble audio ou une clé USB.

Le produit est prévu pour un usage intérieur uniquement.

Toute modification du produit peut avoir des conséquences sur la sécurité, la garantie et le bon fonctionnement.

Le produit n'est pas destiné à un usage professionnel.

## Pièces principales (image A)

- |   |                      |    |                            |
|---|----------------------|----|----------------------------|
| 1 | Port de chargement   | 9  | Lampes de fête             |
| 2 | Port USB             | 10 | Entrée AUX                 |
| 3 | Poignée de chariot   | 11 | Bouton de réinitialisation |
| 4 | Poignée de transport | 12 | Entrée guitare             |
| 5 | Panneau de commande  | 13 | Entrée microphone          |
| 6 | Affichage            | 14 | Distant                    |
| 7 | Subwoofer            | 15 | Câble d'alimentation       |
| 8 | Tweeter              |    |                            |

## Panneau de commande (image B)

1	Molette de réglage des graves	Tournez pour régler le niveau des graves.
2	Volume du microphone / molette de volume principal / bouton de réglage de l'écho	Tournez pour régler le volume principal. Appuyez et tournez pour régler le volume du microphone. Appuyez deux fois et tournez pour régler le volume d'écho du microphone.
3	Molette de réglage des aigus	Tournez pour régler le niveau des aigus.
4	Bouton de morceau précédent	Passer au morceau suivant.
5	Bouton de morceau suivant	Passer au morceau suivant.
6	Bouton source	Parcourez les sources audio disponibles.
7	Bouton d'alimentation	Mettez le produit en marche ou à l'arrêt.
8	Bouton de lumière de fête	Appuyez pour parcourir les effets de lumière de fête. Appuyez et maintenez pour éteindre les lumières de fête.
9	Bouton de lecture/pause	Démarrer et mettre en pause le morceau en cours.

## Télécommande (image C)

1	Bouton arrêté	Mettre le produit hors tension.
2	Bouton enregistrement	Appuyez pour démarrer/arrêter un enregistrement audio. <b>i</b> Un périphérique de stockage USB est requis pour sauvegarder les enregistrements. Maintenez appuyé pour diffuser les enregistrements sauvegardés. <b>i</b> Appuyez sur les boutons du morceau précédent et suivant <b>C</b> <b>4</b> <b>14</b> pour basculer entre les enregistrements ou bien appuyez et maintenez le bouton d'enregistrement pour quitter.
3	Bouton d'augmentation du volume	Augmenter le volume sonore.
4	Bouton de morceau précédent	Passer au morceau suivant.
5	Bouton de réduction du volume	Diminuer le volume sonore.
6	Bouton Bluetooth*	Appuyez pour sélectionner un appareil Bluetooth* connecté comme source audio. Appuyez et maintenez pour passer en mode appairage. Le bouton Bluetooth* clignote pour indiquer que le mode appairage est actif.
7	Bouton source	Parcourez les sources audio disponibles.
8	Boutons d'effet du microphone	Ajoutez un effet sonore au microphone.
9	Bouton de réglage des aigus	Appuyez sur le bouton de réglage des aigus pour régler le niveau des aigus.
10	Bouton sourdine	Rétablit ou coupe le volume.
11	Bouton de morceau original/ fonction d'accompagnement	Supprimez les voix du morceau en cours de diffusion pour chanter sur la chanson. L'écran affiche <i>OS n</i> ou <i>OS F</i> .

12	Bouton de priorité du microphone	Activez et désactivez la priorité du microphone. Le volume du morceau diminue pour donner la priorité au microphone. L'écran affiche <i>P ON</i> ou <i>P OF</i> .
13	Bouton de lecture/pause	Démarrer et mettre en pause le morceau en cours.
14	Bouton de morceau suivant	Passer au morceau suivant.
15	Bouton de lumière de fête	Appuyez pour parcourir les effets de lumière de fête. Appuyez et maintenez pour éteindre les lumières de fête.
16	Bouton de réglage des graves	Appuyez sur le bouton de réglage des graves pour régler le niveau des graves.
17	Bouton de réinitialisation	Appuyez et maintenez pour restaurer les valeurs de volume d'usine.
18	Boutons numériques	<b>i</b> Disponible uniquement avec un périphérique de stockage USB branché sur l'entrée USB. Sélectionnez le numéro du morceau dans la liste des morceaux sur le périphérique de stockage USB.

## Consignes de sécurité

### **A** AVERTISSEMENT

- Assurez-vous d'avoir entièrement lu et compris les instructions de ce document avant d'installer ou d'utiliser le produit. Conservez l'emballage et le présent document pour référence ultérieure.
- Utilisez le produit uniquement comme décrit dans le présent document.
- Ne pas laisser d'enfants jouer avec les matériaux d'emballage. Toujours tenir les matériaux d'emballage hors de portée des enfants.
- La poignée est exclusivement destinée à supporter le poids du produit.
- Ne pas laisser tomber le produit et éviter de le cogner.
- Ne pas exposer le produit à l'eau, à la pluie, à la moiteur ou à une humidité élevée.
- Utilisez uniquement le câble d'alimentation fourni.
- Maintenez toujours le câble d'alimentation et le produit éloignés des passages habituels.
- Ne pas utiliser le produit si une pièce est endommagée ou défectueuse. Remplacez immédiatement un produit endommagé ou défectueux.

- Une exposition prolongée à des volumes élevés peut entraîner une perte auditive.
- N'ouvrez pas le produit, il ne contient aucune pièce réparable par l'utilisateur.
- Ne pas court-circuiter une batterie.
- Gardez les piles et les batteries propres et sèches.
- Essayez les bornes de la batterie avec un chiffon propre et sec si elles sont sales.
- Ne pas exposer des piles ou des batteries à la chaleur ou au feu. Évitez tout stockage à la lumière directe du soleil.
- Ne pas soumettre les piles ou les batteries à des chocs mécaniques.
- Ne pas démonter, ouvrir ou décharger les batteries.
- En cas de fuite d'une pile, ne pas laisser le liquide entrer en contact avec la peau ou les yeux. En cas de contact, lavez la zone touchée à grande eau et consultez un médecin.
- Gardez toujours les piles bouton, chargées et déchargées, hors de portée des enfants afin d'éviter tout risque d'ingestion. Jetez les piles usagées immédiatement et en toute sécurité. Si elles sont avalées, les piles bouton peuvent provoquer de graves brûlures chimiques internes en seulement deux heures. Gardez à l'esprit que les premiers symptômes peuvent ressembler à des maladies infantiles comme la toux ou la bave. Si vous pensez que des piles ont été avalées, consultez immédiatement un médecin.
- N'utiliser aucune pile ou batterie qui n'est pas conçue pour être utilisée avec le produit.
- Respectez les repères positif (+) et négatif (-) sur la pile et le produit afin de s'assurer d'un positionnement correct.
- Ne pas laisser le produit en charge prolongée lorsque vous ne l'utilisez pas.
- Déconnectez le produit de la source d'alimentation avant nettoyage.
- Ne pas utiliser de produits de nettoyage chimiques agressifs lors du nettoyage du produit.

## Connecter le produit (image D)

## Mettre le produit sous tension (image E)

## Diffuser de la musique à partir d'une source audio Bluetooth® (image F - G)

## Réinitialisation du produit

Appuyez et maintenez le bouton de réinitialisation **A**  avec une épingle pendant 5 secondes pour réinitialiser le produit.

## Traitement des déchets



Le produit doit être jeté séparément des ordures ménagères dans un point de collecte approprié. Ne jetez pas le produit avec les ordures ménagères ordinaires.

Pour plus d'informations, contactez le distributeur ou l'autorité locale responsable de la gestion des déchets.

## Déclaration de conformité

Nous, Nedis B.V., déclarons en tant que fabricant que le produit SPPT2480BK de notre marque Nedis®, produit en Chine, a été testé conformément à toutes les normes et réglementations CE en vigueur et que tous les tests ont été réussis. Cela inclut, sans toutefois s'y limiter, la directive RED 2014/53/UE.

La Déclaration de conformité complète (et la fiche de sécurité le cas échéant) peut être trouvée et téléchargée via: [nedis.fr/SPPT2480BK#support](http://nedis.fr/SPPT2480BK#support)

NL

Snelstartgids

## Bluetooth® Tower Party-luidspreker

SPPT2480BK



Zie voor meer informatie de uitgebreide handleiding online: [nedis.nl/sppt2480bk](http://nedis.nl/sppt2480bk)

## Beeld gebruik

Dit product is bedoeld voor het streamen van audio van uw media-apparaat via Bluetooth®, audiokabel of van een USB-flashstation. Het product is enkel bedoeld voor gebruik binnenshuis. Elke wijziging van het product kan gevolgen hebben voor de veiligheid, garantie en correcte werking. Het product is niet bedoeld voor professioneel gebruik.

## Belangrijkste onderdelen (afbeelding A)

- |                           |                             |
|---------------------------|-----------------------------|
| <b>1</b> Laadpoort        | <b>9</b> Feestverlichting   |
| <b>2</b> USB-poort        | <b>10</b> AUX-ingang        |
| <b>3</b> Trolleyhandgreep | <b>11</b> Resetknop         |
| <b>4</b> Handvat          | <b>12</b> Gitaaringang      |
| <b>5</b> Bedieningspaneel | <b>13</b> Microfooningang   |
| <b>6</b> Display          | <b>14</b> Afstandsbediening |
| <b>7</b> Subwoofer        | <b>15</b> Stroomkabel       |
| <b>8</b> Tweeter          |                             |



## Bedieningspaneel (afbeelding B)

1	Draaiknop voor lage tonen	Draaien om de lage tonen aan te passen.
2	Microfoonvolume/ hoofdvolume-meknop/echo instelknop	Draaien om het hoofdvolume aan te passen. Indrukken en draaien om het microfoonvolume aan te passen. Tweemaal indrukken en draaien om het echovolume van de microfoon aan te passen.
3	Draaiknop voor hoge tonen	Draaien om de hoge tonen aan te passen.
4	Knop voor het vorige nummer	Ga naar het vorige nummer.
5	Knop voor het volgende nummer	Ga naar het volgende nummer.
6	'Source'-knop	Blader door de beschikbare audiobronnen.
7	Aan-/uitknop	Zet het product aan of uit.
8	Feestlichtknop	Indrukken om door de feestlichteffecten te bladeren. Ingedrukt houden om de feestlichtjes uit te schakelen.
9	Afspeel-/pauzetoets	Start en pauzeer het huidige nummer.

## Afstandsbediening (afbeelding C)

1	Uit knop	Zet het product uit.
2	Opnameknop	Indrukken om een audio-opname te starten/stoppen. <p><b>i</b> Om de opnames op te slaan is een USB-opslagapparaat nodig. Ingedrukt houden om opgeslagen opnames af te spelen.</p> <p><b>i</b> Druk op de knoppen voor het volgende en vorige nummer <b>C</b> <b>4</b> <b>14</b> om tussen opnames te schakelen of houd de opnameknop ingedrukt om af te sluiten.</p>
3	Volume hoger knop	Verhoog het geluidsvolume.
4	Knop voor het vorige nummer	Ga naar het vorige nummer.

5	Volume lager knop	Verlaag het geluidsvolume.
6	Bluetooth®-knop	Druk hierop om een aangesloten Bluetooth®-apparaat als audiobron te selecteren. Ingedrukt houden om naar de koppelingsmodus te gaan. De Bluetooth®-knop gaat knipperen om aan te geven dat de koppelingsmodus actief is.
7	'Source'-knop	Blader door de beschikbare audiobronnen.
8	Microfooneffectknoppen	Voeg een geluidseffect toe aan de microfoon.
9	Instelknop hoge tonen	Druk op de instelknop voor hoge tonen om de hoge tonen aan te passen.
10	Dempknop	Het volume dempen/aanzetten.
11	Oorspronkelijke nummer / Begeleidingsfunctieknop	Onderdruk de zang van het afspelende nummer om met het nummer mee te zingen. Het display toont <i>OS n</i> of <i>OS F</i> .
12	Microfoonprioriteitknop	Zet de microfoonprioriteit aan en uit. Het volume van het nummer wordt lager om de microfoon prioriteit te geven. Het display toont <i>P ON</i> of <i>P OF</i> .
13	Afspeel-/pauzetoets	Start en pauzeer het huidige nummer.
14	Knop voor het volgende nummer	Ga naar het volgende nummer.
15	Feestlichtknop	Indrukken om door de feestlichteffecten te bladeren. Ingedrukt houden om de feestlichtjes uit te schakelen.
16	Instelknop lage tonen	Druk op de instelknop voor lage tonen om de lage tonen aan te passen.
17	Reset knop	Houd ingedrukt om de fabrieksvolumewaarden te herstellen.
18	Cijfertoetsen	<b>i</b> Alleen beschikbaar als er een USB-opslagapparaat in de USB-ingang gestoken is. Selecteer het nummer vanuit de nummerlijst op het USB-opslagapparaat.

## Veiligheidsvoorschriften

### **A** WAARSCHUWING

- Zorg ervoor dat u de instructies in dit document volledig gelezen en begrepen heeft voordat u het product installeert of gebruikt. Bewaar de verpakking en dit document voor toekomstig gebruik.
- Gebruik het product alleen zoals in dit document beschreven.
- Laat kinderen niet met het verpakkingsmateriaal spelen. Houd het verpakkingsmateriaal altijd buiten het bereik van kinderen.
- De handgreep is uitsluitend bedoeld om het gewicht van het product te dragen.
- Laat het product niet vallen en voorkom stoten.
- Stel het product niet bloot aan water, regen, vocht of hoge luchtvochtigheid.
- Gebruik alleen de meegeleverde stroomkabel.
- Houd het netsnoer en het product altijd uit de buurt van de gangbare looppaden.
- Gebruik het product niet als een onderdeel beschadigd of defect is. Vervang een beschadigd of defect product onmiddellijk.
- Langdurige blootstelling aan hoge volumes kan tot gehoorverlies leiden.
- Open het product niet. Er zitten geen onderdelen in die door de gebruiker te onderhouden zijn.
- Maak geen kortsluiting in een accu.
- Houd cellen en batterijen schoon en droog.
- Veeg de accuklemmen met een schone, droge doek af als ze vuil zijn.
- Stel de cellen of batterijen niet bloot aan hitte of vuur. Vermijd opslag in direct zonlicht.
- Cellen of batterijen niet aan mechanische schokken blootstellen.
- Demonteer, open of versnipper batterijen niet.
- Als een cel lekt, laat de vloeistof dan niet met de huid of de ogen in contact komen. Als dit toch gebeurt, moet u de vloeistof direct met veel water afspoelen en medische hulp inroepen.
- Houd zowel volle als lege knoopcelbatterijen altijd buiten het bereik van kinderen om inslikgevaar te voorkomen. Gooi gebruikte batterijen onmiddellijk en op een veilige manier weg. Binnen twee uur na inslikken kunnen knoopcelbatterijen door een chemische reactie ernstige inwendige brandwonden veroorzaken. NB: de eerste symptomen kunnen lijken op kinderziektes zoals hoesten of kwijlen. Wanneer u vermoedt dat er batterijen zijn ingeslikt, moet u onmiddellijk een arts raadplegen.
- Gebruik geen cel of batterij die niet bedoeld is voor gebruik met de apparatuur.
- Let op de plus (+) en min (-) markeringen op de batterij en het product en zorg ervoor dat hij juist geplaatst wordt
- Laat het product niet langdurig opladen wanneer het niet in gebruik is.

- Koppel het product los van de stroombron voordat u het reinigt.
- Gebruik bij het reinigen van het product geen agressieve chemische reinigingsmiddelen.

## Het product aansluiten (afbeelding D)

## Het product aanzetten (afbeelding E)

## Muziek afspelen vanaf een Bluetooth®-geluidsbron (afbeelding F - G)

## Het product resetten

Houd de resetknop **A** 5 seconden lang met een pin ingedrukt om het product te resetten.

## Afdanking



Het product is bestemd voor gescheiden inzameling bij een hertoe aangewezen verzamelpunt. Werp het product niet weg bij het huishoudelijk afval. Neem voor meer informatie contact op met de detailhandelaar of de lokale overheid die verantwoordelijk is voor het afvalbeheer.

## Verklaring van overeenstemming

Wij, Nedis B.V. verklaren als fabrikant dat het product SPPT2480BK van ons merk Nedis®, geproduceerd in China, is getest conform alle relevante CE-normen en voorschriften en dat alle tests met succes zijn doorstaan. Dit omvat, maar is niet beperkt tot de richtlijn RED 2014/53/EU.

De volledige conformiteitsverklaring (en het blad met veiligheidsgegevens indien van toepassing) kan worden gevonden en gedownload via:  
[nedis.nl/SPPT2480BK#support](https://nedis.nl/SPPT2480BK#support)

## **IT** Guida rapida all'avvio

## Cassa a torre Bluetooth® per party SPPT2480BK



Per maggiori informazioni vedere il manuale esteso online:  
[nedis.it/sppt2480bk](https://nedis.it/sppt2480bk)

## Usò previsto

Questo prodotto è inteso per la trasmissione di audio da un dispositivo multimediale tramite Bluetooth®, un cavo audio o da un'unità USB.

Il prodotto è inteso solo per utilizzo in interni.  
Eventuali modifiche al prodotto possono comportare conseguenze per la sicurezza, la garanzia e il corretto funzionamento.  
Il prodotto non è inteso per utilizzi professionali.

## Parti principali (immagine A)

- |                              |                            |
|------------------------------|----------------------------|
| 1 Porta di ricarica          | 9 Luci per party           |
| 2 Porta USB                  | 10 Ingresso AUX            |
| 3 Manico della cassa trolley | 11 Pulsante di ripristino  |
| 4 Maniglia per il trasporto  | 12 Ingresso della chitarra |
| 5 Pannello di controllo      | 13 Ingresso microfono      |
| 6 Display                    | 14 Telecomando             |
| 7 Subwoofer                  | 15 Cavo di alimentazione   |
| 8 Tweeter                    |                            |

## Pannello di controllo (immagine B)

1 Manopola di regolazione dei bassi	Ruotare per regolare il livello dei bassi.
2 Manopola di controllo del volume del microfono/ volume principale/ pulsante di regolazione dell'effetto eco	Ruotare per regolare il volume principale. Premere e ruotare per regolare il volume del microfono. Premere due volte e ruotare per regolare il volume dell'eco del microfono.
3 Manopola di regolazione degli acuti	Ruotare per regolare il livello degli acuti.
4 Pulsante Traccia precedente	Passa al brano precedente.
5 Pulsante Traccia successiva	Passa al brano successivo.
6 Pulsante Source	Permette di spostarsi tra le varie sorgenti audio disponibili.
7 Pulsante di accensione	Accende o spegne il prodotto.
8 Pulsante della luce party	Premere per spostarsi tra i vari effetti delle luci party. Tenere premuto per spegnere le luci party.

9 Pulsante Play/Pausa	Avvia e mette in pausa il brano corrente.
-----------------------	---

## Telecomando (immagine C)

1 Pulsante di spegnimento	Spegne il prodotto.
2 Pulsante Registrazione	Premere per avviare/interrompere una registrazione audio. 1 Per salvare le registrazioni è necessario un dispositivo di archiviazione USB. Tenere premuto per riprodurre le registrazioni salvate. 1 Premere i pulsanti brano precedente e successivo C 4 16 per spostarsi tra le varie registrazioni oppure tenere premuto il pulsante di registrazione per uscire.
3 Pulsante Volume su	Alza il volume dell'audio.
4 Pulsante Traccia precedente	Passa al brano precedente.
5 Pulsante Volume giù	Riduce il volume dell'audio.
6 Pulsante Bluetooth*	Premere per selezionare un dispositivo Bluetooth* collegato come sorgente audio. Tenere premuto per entrare in modalità di accoppiamento. Il pulsante Bluetooth* lampeggia a indicare che la modalità di accoppiamento è attiva.
7 Pulsante Source	Permette di spostarsi tra le varie sorgenti audio disponibili.
8 Pulsanti di controllo degli effetti del microfono	Aggiunge un effetto sonoro al microfono.
9 Pulsante di regolazione degli acuti	Premere il pulsante di regolazione degli acuti per regolare il livello degli acuti.
10 Pulsante Mute	Disattiva/attiva il volume.

11	Pulsante canzone originale/funzione accompagnamento	Tacita le parti cantate del brano riprodotto per permettere di cantare insieme alla canzone. Il display mostra la scritta <i>OS n</i> oppure <i>OS F</i> .
12	Pulsante priorità microfono	Attiva e disattiva la priorità del microfono. Il volume del brano si abbassa per dare priorità al microfono. Il display mostra la scritta <i>P ON</i> oppure <i>P OF</i> .
13	Pulsante Play/ Pausa	Avvia e mette in pausa il brano corrente.
14	Pulsante Traccia successiva	Passa al brano successivo.
15	Pulsante della luce party	Premere per spostarsi tra i vari effetti delle luci party. Tenere premuto per spegnere le luci party.
16	Pulsante di regolazione dei bassi	Premere il pulsante di regolazione dei bassi per regolare il livello dei bassi.
17	Pulsante di ripristino	Tenere premuto per ripristinare i valori di volume di fabbrica.
18	Pulsanti cifre	 Disponibili solo con un dispositivo di archiviazione USB inserito nell'ingresso USB. Selezionare il numero del brano dalla playlist presente nel dispositivo di archiviazione USB.

## Istruzioni di sicurezza

### ATTENZIONE

- Assicurarsi di aver letto e compreso pienamente le istruzioni presenti nel documento prima di installare o utilizzare il prodotto. Conservare la confezione e il presente documento per farvi riferimento in futuro.
- Utilizzare il prodotto solo come descritto nel presente documento.
- Non lasciare che i bambini giochino con i materiali di imballaggio. Tenere sempre i materiali di imballaggio lontano dalla portata dei bambini.
- La maniglia è intesa solo per sorreggere il peso del prodotto.
- Non far cadere il prodotto ed evitare impatti.
- Non esporre il prodotto all'acqua, alla pioggia, all'umidità o all'umidità elevata.
- Utilizzare esclusivamente il cavo di alimentazione in dotazione.

- Tenere sempre il cavo di alimentazione e il prodotto lontani dai luoghi in cui si è soliti camminare.
- Non utilizzare il prodotto se una parte è danneggiata o difettosa. Sostituire immediatamente un prodotto danneggiato o difettoso.
- L'esposizione prolungata a volumi elevati può causare la perdita di udito.
- Non aprire il prodotto: all'interno non sono presenti parti riparabili dall'utente.
- Non cortocircuitare una batteria.
- Mantenere le celle e le batterie pulite e asciutte.
- Se sono sporchi, strofinare i morsetti della batteria con un panno asciutto e pulito.
- Non esporre le celle o le batterie al calore o al fuoco. Evitare di conservarle alla luce diretta del sole.
- Proteggere le celle e le batterie da urti.
- Non smontare, aprire o tagliare le batterie.
- In caso di perdita di una cella, non lasciare che il liquido venga in contatto con la pelle o con gli occhi. In caso di contatto, lavare l'area in questione con acqua abbondante e rivolgersi a un medico.
- Tenere sempre lontano dalla portata dei bambini le batterie a bottone, sia cariche che scariche, per evitare la possibilità di ingestione. Smaltire le batterie usate immediatamente e in sicurezza. Le batterie a bottone possono causare ustioni chimiche interne gravi in meno di due ore dall'ingestione. Tenere presente che i primi sintomi potrebbero essere simili a quelli di malattie infantili, come la tosse o l'eccessiva salivazione. Rivolgersi immediatamente a un medico se si sospetta che le batterie siano state ingerite.
- Non utilizzare alcuna cella o batteria che non sia progettata per essere utilizzata con il prodotto.
- Rispettare i segni più (+) e meno (-) presenti sulla batteria e sul prodotto per assicurarsi del corretto inserimento.
- Non caricare il prodotto in modo prolungato quando non viene utilizzato.
- Prima della pulizia scollegare il prodotto dalla sorgente di alimentazione.
- Non usare detergenti chimici aggressivi durante la pulizia del prodotto.

## Collegamento del prodotto (immagine D)

## Accensione del prodotto (immagine E)

## Riproduzione della musica da una sorgente audio Bluetooth® (immagine F - G)

## Ripristino del prodotto

Tenere premuto il pulsante di ripristino **A** **11** con uno spillo per 5 secondi per ripristinare il prodotto.

## Smaltimento



Questo prodotto è soggetto a raccolta differenziata nei punti di raccolta appropriati. Non smaltire il prodotto con i rifiuti domestici.

Per maggiori informazioni, contattare il rivenditore o le autorità locali responsabili per la gestione dei rifiuti.

## Dichiarazione di conformità

Noi sottoscritti, Nedis B.V., dichiariamo, in quanto fabbricanti, che il prodotto SPPT2480BK con il nostro marchio Nedis®, prodotto in Cina, è stato collaudato ai sensi di tutte le norme e i regolamenti CE pertinenti e che tutti i collaudi sono stati superati con successo. Questo include, senza esclusione alcuna, la normativa RED 2014/53/UE.

La Dichiarazione di conformità completa (e le schede di sicurezza, se applicabili) sono disponibili e possono essere scaricate da: [nedis.it/SPPT2480BK#support](http://nedis.it/SPPT2480BK#support)

## ES Guía de inicio rápido

### Altavoz de fiesta torre Bluetooth®

SPPT2480BK



Para más información, consulte el manual ampliado en línea: [ned.is/sppt2480bk](http://ned.is/sppt2480bk)

## Uso previsto por el fabricante

Este producto está destinado para transmitir audio desde su dispositivo multimedia a través de Bluetooth®, el cable de audio o desde una unidad flash USB.

El producto está diseñado únicamente para uso en interiores. Cualquier modificación del producto puede tener consecuencias para la seguridad, la garantía y el funcionamiento adecuado. El producto no está diseñado para un uso profesional.

## Partes principales (imagen A)

- |                     |                        |
|---------------------|------------------------|
| 1 Puerto de carga   | 7 Subwoofer            |
| 2 Puerto USB        | 8 Tweeter              |
| 3 Asa de carro      | 9 Luces de fiesta      |
| 4 Asa de transporte | 10 Entrada AUX         |
| 5 Panel de control  | 11 Botón de reinicio   |
| 6 Visualización     | 12 Entrada de guitarra |

13 Entrada de micrófono

14 Mando a distancia

15 Cable de alimentación

## Panel de control (imagen B)

1 Dial de graves	Gírelo para ajustar el nivel de graves.
2 Dial de volumen del micrófono/volumen principal/botón de ajuste de eco	Gírelo para ajustar el volumen principal. Presiónelo y gírelo para ajustar el volumen del micrófono. Pulse dos veces y gírelo para ajustar el volumen del eco del micrófono.
3 Dial de agudos	Gírelo para ajustar el nivel de agudos.
4 Botón de pista anterior	Saltar a la pista anterior.
5 Botón de pista siguiente	Saltar a la pista siguiente.
6 Botón de fuente	Recorra las fuentes de audio disponibles.
7 Botón de encendido	Encender o apagar el producto.
8 Botón de luz de fiesta	Púlselo para alternar entre los efectos de luz de fiesta. Manténgalo pulsado para apagar las luces de fiesta.
9 Botón de reproducir/pausar	Iniciar y pausar la pista actual.

## Control remoto (imagen C)

1 Botón de apagado	Apagar el producto.
2 Botón de grabación	Presione para iniciar/detener una grabación de audio. <b>1</b> Se requiere un dispositivo de almacenamiento USB para guardar las grabaciones. Manténgalo presionado para reproducir las grabaciones guardadas. <b>1</b> Pulse los botones de pista anterior y siguiente <b>C</b> <b>4</b> <b>14</b> para alternar entre grabaciones o mantenga pulsado el botón de grabación para salir.
3 Botón de subir volumen	Subir el volumen.
4 Botón de pista anterior	Saltar a la pista anterior.

5	Botón de bajar volumen	Bajar el volumen.
6	Botón Bluetooth®	Presiónelo para seleccionar un dispositivo Bluetooth® conectado como fuente de audio. Manténgalo presionado para acceder al modo emparejamiento. El botón Bluetooth® parpadea para indicar que el modo emparejamiento está activo.
7	Botón de fuente	Recorra las fuentes de audio disponibles.
8	Botones de efectos de micrófono	Añada un efecto de sonido al micrófono.
9	Botón de ajuste de agudos	Pulse el botón de ajuste de agudos para ajustar el nivel de agudos.
10	Botón de silencio	(Des)silenciar el volumen.
11	Botón de canción original/función de acompañamiento	Suprima las voces de la pista que se está reproduciendo para cantar. La pantalla muestra <i>OS n</i> o <i>OS F</i> .
12	Botón de prioridad de micrófono	Encender y apagar la prioridad de micrófono. Se reduce el volumen de la pista para dar prioridad al micrófono. La pantalla muestra <i>P ON</i> o <i>P OF</i> .
13	Botón de reproducir/pausar	Iniciar y pausar la pista actual.
14	Botón de pista siguiente	Saltar a la pista siguiente.
15	Botón de luz de fiesta	Púlselo para alternar entre los efectos de luz de fiesta. Manténgalo pulsado para apagar las luces de fiesta.
16	Botón de ajuste de graves	Pulse el botón de ajuste de graves para ajustar el nivel de graves.
17	Botón de reinicio	Mantenga presionado para restaurar los valores de volumen de fábrica.
18	Botones de dígitos	<b>i</b> Solo disponible con un dispositivo de almacenamiento USB que se conecte a la entrada USB. Seleccione el número de la pista de la lista en el dispositivo de almacenamiento USB.

## Instrucciones de seguridad

### **A** ADVERTENCIA

- Asegúrese de que ha leído y entendido completamente las instrucciones en este documento antes de instalar o utilizar el producto. Guarde el embalaje y este documento para futuras consultas.
- Utilice el producto únicamente tal como se describe en este documento.
- No permita que los niños jueguen con el material de embalaje. Mantenga el material de embalaje siempre fuera del alcance de los niños.
- El asa solo está diseñada para soportar el peso del producto.
- No deje caer el producto y evite que sufra golpes.
- No exponga el producto al agua, a la lluvia o a humedad elevada.
- Utilice solamente el cable de alimentación suministrado.
- Mantenga siempre el cable de alimentación y el producto alejados de los pasajes habituales.
- No use el producto si alguna pieza está dañada o presenta defectos. Sustituya inmediatamente un producto si presenta daños o está defectuoso.
- La exposición prolongada a volúmenes elevados puede causar pérdida auditiva.
- No abra el producto, no existen piezas en el interior que puedan ser reparadas por el usuario.
- No cortocircuite una batería.
- Mantenga las pilas y baterías limpias y secas.
- Limpie los bornes de la batería con un paño seco y limpio si se ensucian.
- No exponga las pilas o baterías al calor o al fuego. Evite el almacenamiento bajo luz solar directa.
- No someta las pilas o baterías a golpes mecánicos.
- No desmonte, abra o despedace baterías.
- En el supuesto de una fuga de la pila, no permita que el líquido entre en contacto con la piel o los ojos. Si se ha producido el contacto, lave la zona afectada con agua abundante y consulte a un médico.
- Mantenga siempre las pilas de botón, tanto llenas como vacías, fuera del alcance de los niños para evitar la posibilidad de ser ingeridas. Deseche las pilas usadas de inmediato y de forma segura. Las pilas de botón pueden causar graves quemaduras químicas internas en tan solo dos horas cuando se ingieren. Tenga en cuenta que los primeros síntomas podrían parecerse a patologías infantiles como tos o babeo. Busque atención médica inmediata si sospecha que se han ingerido pilas.
- No utilice ninguna pila o batería que no esté diseñada para el uso con el producto.

- Tenga en cuenta las marcas de positivo (+) y negativo (-) en las pilas y en el producto y asegúrese de colocarla correctamente.
- No deje el producto en carga prolongada cuando no esté en uso.
- Desenchufe el producto de la toma de corriente antes de limpiarlo.
- No utilice productos químicos agresivos para limpiar el producto.

## Cómo conectar el producto (imagen D)

## Cómo encender el producto (imagen E)

## Reproducción de música de una fuente de audio Bluetooth® (imagen F - G)

## Cómo restablecer el producto

Mantenga pulsado el botón Resetear **A11** con un alfiler durante 5 segundos para restablecer el producto.

## Eliminación



El producto está diseñado para desecharlo por separado en un punto de recogida adecuado. No se deshaga del producto con la basura doméstica.

Para obtener más información, póngase en contacto con el vendedor o la autoridad local responsable de la eliminación de residuos.

## Declaración de conformidad

Nosotros, Nedis B.V., declaramos como fabricante que el producto SPPT2480BK de nuestra marca Nedis®, producido en China, ha sido probado de acuerdo con todas las normas y regulaciones relevantes de la CE y que se han superado todas las pruebas con éxito. Esto incluye, entre otras, la directiva europea sobre equipos radioeléctricos RED 2014/53/UE.

La declaración de conformidad completa (y la hoja de datos de seguridad, si procede) se puede encontrar y descargar en:

[nedis.es/SPPT2480BK#support](http://nedis.es/SPPT2480BK#support)

# Altifalante de festa com torre Bluetooth®

SPPT2480BK



Para mais informações, consulte a versão alargada do manual on-line: [ned.is/sppt2480bk](http://ned.is/sppt2480bk)

## Utilização prevista

Este produto destina-se a transmitir áudio do seu dispositivo multimédia através de Bluetooth®, cabo de áudio ou de um dispositivo USB .

O produto destina-se apenas a utilização em interiores.

Qualquer alteração do produto pode ter consequências em termos de segurança, garantia e funcionamento adequado.

O produto não se destina a utilização profissional.

## Peças principais (imagem A)

- |   |                       |    |                          |
|---|-----------------------|----|--------------------------|
| 1 | Porta de carregamento | 9  | Luzes de festa           |
| 2 | Porta USB             | 10 | Entrada AUX              |
| 3 | Pega de carrinho      | 11 | Botão de reinicialização |
| 4 | Alça de transporte    | 12 | Entrada para guitarra    |
| 5 | Painel de controlo    | 13 | Entrada do microfone     |
| 6 | Ecrã                  | 14 | Controlo remoto          |
| 7 | Subwoofer             | 15 | Cabo de alimentação      |
| 8 | Twitter               |    |                          |

## Painel de controlo (imagem B)

1	Botão de ajuste de graves	Rode para ajustar o nível de graves.
2	Botão de volume do microfone / volume principal / botão de ajuste do eco	Rode para ajustar o volume principal. Prima e rode para ajustar o volume do microfone. Prima duas vezes e rode para ajustar o volume do eco do microfone.
3	Botão de ajuste de agudos	Rode para ajustar o nível de agudos.
4	Botão de faixa anterior	Passar para a faixa seguinte.
5	Botão de faixa seguinte	Salte para a faixa seguinte.
6	Botão Source	Percorra as fontes de áudio disponíveis.
7	Botão de ligar/desligar	Ligar ou desligar o produto.

8	Botão de luz de festa	Prima para percorrer os efeitos de luz de festa. Prima e mantenha para desligar as luzes de festa.
9	Botão de reprodução/pausa	Ler a faixa atual e colocá-la em pausa.

## Controlo remoto (imagem C)

1	Botão desligar	Desligue o produto.
2	Botão de gravação	Prima para iniciar/parar uma gravação de áudio. <p><b>i</b> É necessário um dispositivo de armazenamento USB para guardar as gravações. Prima e mantenha para reproduzir gravações guardadas.</p> <p><b>i</b> Prima os botões de faixa anterior e seguinte <b>C</b> <b>4</b> <b>14</b> para alternar entre gravações ou prima e mantenha o botão de gravação para sair.</p>
3	Botão Aumentar volume	Aumentar o volume de áudio.
4	Botão de faixa anterior	Passar para a faixa seguinte.
5	Botão Diminuir volume	Reduzir o volume de áudio.
6	Botão Bluetooth®	Prima para selecionar um dispositivo Bluetooth® ligado como fonte de áudio. Prima e mantenha para entrar no modo de emparelhamento. O botão Bluetooth® pisca para indicar que o modo de emparelhamento está ativo.
7	Botão Source	Percorra as fontes de áudio disponíveis.
8	Botões de efeitos do microfone	Adicionar um efeito sonoro ao microfone.
9	Botão de ajuste de agudos	Prima o botão de ajuste dos agudos para regular o nível dos agudos.
10	Botão Mute	(Des)ativar o silenciamento.
11	Botão de música original / função Acompanhar	Suprima as vozes da faixa em reprodução para cantar junto com a música. O visor exibe <i>OS n</i> ou <i>OS F</i> .

12	Botão de prioridade do microfone	Ativar e desativar a prioridade do microfone. O volume da faixa diminui para dar prioridade ao microfone. O visor exibe <i>P ON</i> ou <i>P OF</i> .
13	Botão de reprodução/pausa	Ler a faixa atual e colocá-la em pausa.
14	Botão de faixa seguinte	Salte para a faixa seguinte.
15	Botão de luz de festa	Prima para percorrer os efeitos de luz de festa. Prima e mantenha para desligar as luzes de festa.
16	Botão de ajuste de graves	Prima o botão de ajuste dos graves para regular o nível dos graves.
17	Botão de reiniciação	Pressione e segure para restaurar os valores de volume de fábrica.
18	Botões dígitos	<b>i</b> Disponível apenas com um dispositivo de armazenamento USB ligado à entrada USB. Selecione o número da faixa a partir da lista de faixas no dispositivo de armazenamento USB.

## Instruções de segurança

### **A** AVISO

- Certifique-se de que leu e compreendeu as instruções deste documento na íntegra antes de instalar ou utilizar o produto. Guarde a embalagem e este documento para referência futura.
- Utilize o produto apenas conforme descrito neste documento.
- Não deixe as crianças brincarem com o material de embalagem. Mantenha sempre o material de embalagem fora do alcance das crianças.
- A pega destina-se exclusivamente a suportar o peso do produto.
- Não deixe cair o produto e evite impactos.
- Não exponha o produto a água, chuva, humidade ou humidade elevada.
- Utilize apenas o cabo de alimentação fornecido.
- Mantenha sempre o cabo de alimentação e o produto afastado de locais de passagem habitual.
- Não utilize o produto caso uma peça esteja danificada ou defeituosa. Substitua imediatamente um produto danificado ou defeituoso.
- A exposição prolongada a volumes sonoros elevados pode causar perda auditiva.



- Não abra o produto, este não contém peças reparáveis pelo utilizador.
- Não coloque uma bateria em curto-circuito.
- Mantenha as pilhas e baterias limpas e secas.
- Limpe os terminais da bateria com um pano limpo e seco se apresentarem sinais de sujidade.
- Não exponha as pilhas ou baterias ao calor ou a chamas. Evite armazenar sob luz solar direta.
- Não sujeite as pilhas ou baterias a choques mecânicos.
- Não desmonte, abra ou destrua as baterias.
- Em caso de fuga de uma pilha, não permita que o líquido entre em contacto com a pele ou os olhos. Em caso de contacto, lave a área afetada com água em abundância e procure aconselhamento médico.
- Mantenha sempre as pilhas-botão, tanto cheias como vazias, fora do alcance das crianças para evitar a possibilidade de ingestão. Elimine as pilhas usadas imediatamente e de forma segura. As pilhas-botão podem causar queimaduras químicas internas graves em apenas duas horas, quando ingeridas. Tenha em mente que os primeiros sintomas podem ser semelhantes a doenças próprias das crianças, como tosse ou baba. Procure assistência médica imediata se suspeitar que foram ingeridas pilhas.
- Não utilize qualquer pilha que não tenha sido concebida para ser utilizada com o produto.
- Respeite as marcas de mais (+) e menos (-) na pilha e no produto para garantir que é devidamente colocada.
- Não deixe o produto em carregamento prolongado quando não estiver a utilizá-lo.
- Desligue o produto da fonte de alimentação antes de limpar.
- Não utilize agentes químicos de limpeza agressivos durante a limpeza.

## Ligar o produto (imagem D)

## Ligar o produto (imagem E)

## Reproduzir música a partir de uma fonte de áudio Bluetooth® (imagem F - G)

## Reiniciar o produto

Prima e mantenha o botão de reinicialização **A11** com um pino durante 5 segundos para reinicializar o produto.

## Eliminação



O produto deve ser eliminado separadamente num ponto de recolha apropriado. Não elimine este produto juntamente com o lixo doméstico.

Para obter mais informações, contacte o revendedor ou o organismo local responsável pela gestão de resíduos.

## Declaração de conformidade

A Nedis B.V. declara, na qualidade de fabricante, que o produto SPPT2480BK da nossa marca Nedis®, produzido na China, foi testado em conformidade com todas as normas e regulamentos CE relevantes e que todos os testes foram concluídos com sucesso. Os mesmos incluem, entre outros, o regulamento RED 2014/53/UE.

A Declaração de conformidade (e a ficha de dados de segurança, se aplicável) pode ser consultada e descarregada em:

[nedis.pt/SPPT2480BK#support](https://nedis.pt/SPPT2480BK#support)

## SV Snabbstartsguide

## Högtalartorn för fester med Bluetooth®

SPPT2480BK



För ytterligare information, se den utökade manualen online: [ned.is/sppt2480bk](https://ned.is/sppt2480bk)

## Avsedd användning

Denna produkt är avsedd för att strömma ljud från din mediaenhet via Bluetooth®, audiokabel eller från ett USB flashminne.

Denna produkt är endast avsedd för användning inomhus.

Modifiering av produkten kan medföra konsekvenser för säkerhet, garanti och korrekt funktion.

Produkten är inte avsedd för yrkesmässig användning.

## Huvuddelar (bild A)

- |                    |                        |
|--------------------|------------------------|
| 1 Laddningsport    | 9 Partybelysning       |
| 2 USB-port         | 10 AUX-ingång          |
| 3 Draghandtag      | 11 Återställningsknapp |
| 4 Bärhandtag       | 12 Gitarringång        |
| 5 Kontrollpanel    | 13 Ingång för mikrofon |
| 6 Display          | 14 Fjäll               |
| 7 Subwoofer        | 15 Strömkabel          |
| 8 Diskanthögtalare |                        |

## Kontrollpanel (bild B)

1 Basreglage	Vrid för att justera basnivån.
2 Mikrofonvolym/huvudvolymratt/knapp för ekojustering	Vrid för att justera huvudvolymen. Tryck och vrid för att justera mikrofonvolymen. Tryck två gånger och vrid för att justera mikrofonens ekovolym.
3 Diskantreglage	Vrid för att justera diskantnivån.
4 Knapp för föregående spår	Hoppa till föregående spår.
5 Knapp för nästa spår	Hoppa till nästa spår.
6 Knappen Källa	Växla mellan tillgängliga ljudkällor.
7 Kraftknapp	Slår på eller stänger av produkten.
8 Festbelysningsknapp	Tryck för att växla mellan festbelysningseffekter. Tryck på och håll den intryckt för att stänga av festbelysningen.
9 Spela upp/pausknapp	Startar och pausar det nuvarande spåret.

## Fjärrkontroll (bild C)

1 Från-knapp	Stänger av produkten.
2 Inspelningsknapp	Tryck för att starta/stoppa en ljudinspelning. 1 En USB-lagringsenhet krävs för att spara inspelningar. Tryck och håll ned för att spela upp sparade inspelningar. 1 Tryck på knapparna för föregående och nästa spår <b>C</b> <b>4</b> <b>16</b> för att växla mellan inspelningar eller tryck och håll inspelningsknappen intryckt för att avsluta.
3 Knapp för att höja volymen	Höjer ljudvolymen.
4 Knapp för föregående spår	Hoppa till föregående spår.
5 Knapp för att sänka volymen	Sänker ljudvolymen.

6 Bluetooth-knappen	Tryck för att välja en ansluten Bluetooth-enhet som ljudkälla. Tryck och håll in för att gå in i parkopplingsläge. Bluetooth-knappen blinkar snabbt för att indikera att parkopplingsläget är aktivt.
7 Knappen Källa	Växla mellan tillgängliga ljudkällor.
8 Knappar för mikrofon effekt	Lägg till en ljudeffekt till mikrofonen.
9 Knapp för diskantjustering	Tryck på knappen för diskantjustering för att justera diskantnivån.
10 Knappen Tysta	Stänga av och sätta på ljudvolymen.
11 Knapp för originalt/ackompanjemangsfunktion.	Dämpa rösten i låten som spelas för att sjunga med i låten. Displayen visar <i>ON</i> eller <i>OFF</i> .
12 Knapp för mikrofonprioritering	Slå på och stänga av mikrofonprioritering. Spårvolymen minskar för att ge mikrofonen prioritet. Displayen visar <i>PON</i> eller <i>POF</i> .
13 Spela upp/pausknapp	Startar och pausar det nuvarande spåret.
14 Knapp för nästa spår	Hoppa till nästa spår.
15 Festbelysningsknapp	Tryck för att bläddra genom festbelysningseffekterna. Tryck på och håll den intryckt för att stänga av festbelysningen.
16 Knapp för basjustering	Tryck på knappen för basjustering för att justera basnivån.
17 Återställningsknapp	Tryck och håll för att återställa fabriksvolymen.
18 Sifferknappar	1 Endast tillgänglig med en USB-lagringsenhet som är inkopplad i USB-ingången. Välj numret på spåret från spårlistan på USB-lagringsenheten.

## Säkerhetsanvisningar

### VARNING

- Säkerställ att du har läst och förstått alla instruktioner i detta dokument innan du installerar och använder produkten. Behåll förpackningen och detta dokument som framtida referens.
- Använd produkten endast enligt anvisningarna i detta dokument.
- Barn får inte leka med emballaget. Håll alltid emballaget utom räckhåll för barn.
- Handtaget är endast avsett för att uppbära produktens vikt.
- Tappa inte produkten och skydda den mot slag.
- Exponera inte produkten till vatten, regn eller fukt eller hög fukthalt.
- Använd endast den medföljande nätsladden.
- Håll alltid nätsladden och produkten borta från gångbanor som vanligtvis används.
- Använd inte produkten om en del är skadad eller defekt. Byt omedelbart ut en skadad eller defekt produkt.
- Långvarig exponering för höga ljudstyrkor kan försäkra hörsel förlust.
- Öppna inte upp produkten. Det finns inga invändiga delar som användaren kan serva på egen hand.
- Kortslut inte ett batteri.
- Håll celler och batterier rena och torra.
- Torka batteriets anslutningar med en ren trasa om de är smutsiga.
- Exponera inte cellerna eller batterierna för hetta eller eld. Undvik förvaring i direkt solljus.
- Utsätt inte celler eller batterier för mekaniskt slag.
- Demontera, öppna eller krossa inte batterier.
- Om ett batteri läcker, låt inte vätskan komma i kontakt med huden eller ögonen. Om kontakt har inträffat, tvätta det påverkade området med rikligt med vatten och uppsök läkare.
- Förvara alltid knappcells batterier, både fulladdade och urladdade, utom räckhåll för barn för att undvika att barnen sväljer dem. Bortskaffa uttjänta batterier snarast och säkert. Knappcells batterier kan försäkra allvarliga interna kemiska brännskador inom så kort tid som två timmar om de sväljs. Kom ihåg att de första symptomen kan se ut som en barnsjukdom såsom hosta eller dregling. Uppsök omedelbart läkare om du mistänker att batterier har svällt.
- Använd inte en cell eller ett batteri som inte är avsett för användning tillsammans med produkten.
- Observera markeringarna plus (+) och minus (-) på batteriet och på produkten och försäkra dig om att det placeras korrekt.
- Ladda inte produkten under längre tid när den inte används.
- Koppla bort produkten från strömkällan före städning.
- Använd aldrig aggressiva kemiska rengöringsmedel när du rengör produkten.

## Att ansluta (bild D)

## Att slå på produkten (bild E)

## Spelar musik från en ljudkälla via Bluetooth® (bild F - G)

## Att återställa produkten

Tryck och håll ned återställningsknappen **A**  med en nål i 5 sekunder för att återställa produkten.

## Bortskaffning



Produkten är avsedd för separat insamling vid en lämplig återvinningscentral. Släng inte denna produkt bland vanligt hushållsavfall.

För mer information, kontakta återförsäljaren eller lokal myndighet med ansvar för avfallshantering.

## Försäkringen om överensstämmelse

Vi, Nedis B.V., försäkras som tillverkare att produkten SPPT2480BK från vårt varumärke Nedis®, tillverkad i Kina, har testats i enlighet med alla relevanta CE-standarder och föreskrifter och att alla tester genomförts med godkänt resultat. Detta inkluderar, men är inte begränsat till, radioutrustningsdirektivet 2014/53/EU.

Den fullständiga försäkringen om överensstämmelse (och säkerhetsdatabladet, om tillämpligt) kan läsas och laddas ned från: [nedis.se/SPPT2480BK#support](http://nedis.se/SPPT2480BK#support)

FI

Pika-aloitusopas

## Bluetooth®-tornibilekaiutin

SPPT2480BK



Katso tarkemmat tiedot käyttööppönnän laajemasta verkkoversiosta: [nedis.fi/sppt2480bk](http://nedis.fi/sppt2480bk)

## Käyttötarkoitus

Tämä tuote on tarkoitettu äänen toistamiseen medialaitteesta Bluetooth®-yhteyden tai audiokaapelin välityksellä tai USB-muistilaitteesta.

Tuote on tarkoitettu vain sisäkäyttöön.

Tuotteen muutokset voivat vaikuttaa turvallisuuteen, takuuseen ja asianmukaiseen toimintaan.

Tuotetta ei ole tarkoitettu ammattikäyttöön.

## Tärkeimmät osat (kuva A)

- |                 |                  |
|-----------------|------------------|
| 1 Latausportti  | 9 Juhlavalat     |
| 2 USB-portti    | 10 AUX-tulo      |
| 3 Vetokahva     | 11 Nollaspainike |
| 4 Kantokahva    | 12 Kitaratulo    |
| 5 Ohjauspaneeli | 13 Mikrofonitulo |
| 6 Näyttö        | 14 Kaukosäädin   |
| 7 Subwoofer     | 15 Virtajohto    |
| 8 Diskantti     |                  |

## Ohjauspaneeli (kuva B)

1 Bassosäädin	Säädä basson tasoa kääntämällä.
2 Mikrofonin äänenvoimakkuuden / pää-äänenvoimakkuuden säädin / kaiun säätöpainike	Säädä pää-äänenvoimakkuutta kääntämällä. Säädä mikrofonin äänenvoimakkuutta painamalla ja kääntämällä. Säädä kaiun äänenvoimakkuutta painamalla kaksi kertaa ja kääntämällä.
3 Diskanttisäädin	Säädä diskantin tasoa kääntämällä.
4 Edellinen raita -painike	Siirry edelliseen ääniraitaan.
5 Seuraava raita -painike	Siirry seuraavaan ääniraitaan.
6 Lähdepainike	Selaa käytettävissä olevien äänilähteiden välillä.
7 Virtapainike	Kytke tuote päälle ja pois.
8 Bilevalopainike	Selaa bilevalotehosteita painamalla. Sammuta bilevalot painamalla pitkään.
9 Toisto/taukopainike	Aloita ja keskeytä nykyinen ääniraita.

## Kaukosäädin (kuva C)

1 Pois päältä -painike	Kytke tuote pois päältä.
2 Tallennuspainike	Aloita/lopeta äänen tallennus painamalla. 1 Tallenteiden tallentamiseen vaaditaan USB-tallennuslaite. Toista tallennettuja tallenteita painamalla pitkään. 1 Vaihda tallenteiden välillä painamalla edellinen ja seuraava raita -painikkeita C 4 14 tai poistu painamalla pitkään tallennuspainiketta.
3 Äänenvoimakkuuden lisäspainike	Lisää äänenvoimakkuutta.
4 Edellinen raita -painike	Siirry edelliseen ääniraitaan.
5 Äänenvoimakkuuden vähennyspainike	Vähennä äänenvoimakkuutta.
6 Bluetooth®-painike	Valitse yhdistetty Bluetooth®-laite äänilähteeksi painamalla. Siirry laiteparin muodostustilaan painamalla pitkään. Bluetooth®-painike vilkkuu sen merkiksi, että laiteparin muodostustila on aktiivinen.
7 Lähdepainike	Selaa käytettävissä olevien äänilähteiden välillä.
8 Mikrofonin tehostepainike	Lisää mikrofonin äänitehoste.
9 Diskantin säätöpainike	Säädä diskantin tasoa diskantin säätöpainikkeella.
10 Mykistyspainike	Poista äänen mykistys / mykistä ääni.
11 Alkuperäisen kappaleen / säestyksen toimintopainike	Vaimenna toistettavan raidan laulu, jotta voit laulaa kappaleen mukana. Näytössä näkyvä OS n tai OS F.

12	Mikrofonin prioriteetipainike	Kytke mikrofonin prioriteetti päälle ja pois. Raidan äänenvoimakkuus pienenee antaen etusijan mikrofonille. Näytössä näkyy <i>P ON</i> tai <i>P OFF</i> .
13	Toisto/taukopainike	Aloita ja keskeytä nykyinen ääniraita.
14	Seuraava raita -painike	Siirry seuraavaan ääniraitaan.
15	Bilevalopainike	Selaa bilevalotehosteita painamalla. Sammuta bilevalot painamalla pitkään.
16	Basson säätöpainike	Säädiä basson tasoa basson säätöpainikkeella.
17	Nollauspainike	Paina ja pidä painettuna palauttaaksesi tehdasasetukset.
18	Numeronäppäimet	 Käytettävissä vain USB-tallennuslaitteen kanssa, jotka kytketään USB-tuloon. Valitse raidan numero USB-tallennuslaitteen raitaluettelosta.

## Turvallisuusohjeet

### VAROITUS

- Huolehdi siitä, että olet lukenut ja ymmärtänyt tämän asiakirjan sisältämät ohjeet kokonaan ennen kuin asennat tuotteen tai käytät sitä. Säilytä pakkaus ja tämä asiakirja tulevaa tarvetta varten.
- Käytä tuotetta vain tässä asiakirjassa kuvatus mukaisesti.
- Älä anna lasten leikkiä pakkausmateriaaleilla. Pidä pakkausmateriaalit aina poissa lasten ulottuvilta.
- Vain kahva on suunniteltu kestävämmän tuotteen paino.
- Varo pudottamasta ja tönäisemästä tuotetta.
- Älä altista tuotetta vedelle, sateelle, korkealle ilmankosteudelle tai muulle kosteudelle.
- Käytä vain mukana toimitettua virtajohtoa.
- Pidä virtajohto ja tuote aina poissa paikoista, joissa kuljetaan paljon.
- Älä käytä tuotetta, jos jokin sen osa on vaurioitunut tai viallinen. Vaihda vahingoittunut tai viallinen tuote välittömästi.
- Pitkäaikainen altistuminen suurille äänenvoimakkuuksille voi aiheuttaa kuulovaurioita.
- Älä avaa tuotetta; sen sisällä ei ole osia, joita käyttäjä voisi huoltaa.
- Älä saata akkua oikosulkuun.
- Pidä akkukennot ja paristot puhtaina ja kuivina.
- Pyyhi akun navat puhtaalla kuivalla liinalla, jos ne likaantuvat.

- Älä altista paristoja tai akkuja kuumuudelle tai liekeille. Vältä säilyttämistä suorassa auringonvalossa.
- Älä altista akkukennoja ja paristoja mekaanisille iskuille.
- Älä pura, avaa tai leikkaa akkuja.
- Mikäli paristo vuotaa, älä anna nesteen joutua kosketuksiin ihon tai silmien kanssa. Jos kosketus on tapahtunut, pese kohta runsaalla vedellä ja hakeudu lääkäriin.
- Pidä aina sekä täydet että tyhjät nappiparistot poissa lasten ulottuvilta nielemisen vaaran välttämiseksi. Hävitä käytetyt paristot heti ja turvallisesti. Nappiparistot voivat aiheuttaa vakavia sisäisiä kemiallisia palovammoja jopa kahden tunnin kuluessa nielemisestä. Muista, että ensimmäiset oireet voivat vaikuttaa lastentautien oireita, kuten yskiminen tai kuulaaminen. Hakeudu välittömästi lääkäriin, jos epäilet, että paristoja on nieltä.
- Älä käytä paristoa tai akkua, jota ei ole suunniteltu käytettäväksi laitteen kanssa.
- Huomioi pariston ja tuotteen plus- ja miinusmerkit (+/-) ja varmista, että paristo tulee oikein päin.
- Älä jätä tuotetta pitkäksi aikaa lataukseen, kun sitä ei käytetä.
- Irrota tuote virtalähteestä ennen puhdistusta.
- Älä käytä tuotteen puhdistamiseen voimakkaita kemiallisia puhdistusaineita.

## Tuotteen kytkeminen (kuva D)

## Tuotteen virran kytkeminen (kuva E)

## Musiikin toistaminen Bluetooth®-äänilähteestä (kuva F - G)

## Tuotteen resetointi

Nollaa tuote painamalla nollauspainiketta  resetoointineulalla 5 sekuntia.

## Jätehuolto



Tämä tuote tulee toimittaa hävitettäväksi asianmukaiseen keräyspisteeseen. Tuotetta ei saa hävittää kotitalousjätteen mukana. Lisätietoja antaa jälleenmyyjä tai paikallinen jätehuollosta vastaava viranomainen.

## Vaatimustenmukaisuusvakuutus

Nedis B.V. ilmoittaa valmistajana, että tuote SPPT2480BK tuotemerkistämme Nedis®, valmistettu Kiinassa, on testattu kaikkien asiaankuuluvien CE-standardien ja määräysten mukaisesti ja tuote on läpäissyt kaikki testit. Näihin kuuluu mm. radiolaitedirektiivi RED 2014/53/EU.

Täydellinen vaatimustenmukaisuusvakuutus (ja käyttöturvallisuustiedote, mikäli käytettävissä) on saatavilla ja ladattavissa osoitteesta:  
[nedis.com/SPPT2480BK#support](http://nedis.com/SPPT2480BK#support)

## NO Hurtiguide

# Bluetooth® party-tärnhöyttaler

SPPT2480BK



For mer informasjon, se den fullstendige bruksanvisningen på nett: [ned.is/sppt2480bk](http://ned.is/sppt2480bk)

## Tiltenkt bruk

Dette produktet er tiltenkt å brukes for å strøme lyd fra medieenheten din via Bluetooth®, lyd-kabel eller fra en USB-flashstasjon.

Produkter er bare tiltenkt innendørs bruk.

Eventuelle modifikasjoner av produktet kan ha konsekvenser for sikkerhet, garanti og funksjon.

Produktet er ikke tiltenkt profesjonell bruk.

## Hoveddeler (bilde A)

- |                 |                       |
|-----------------|-----------------------|
| 1 Ladeport      | 9 Festlys             |
| 2 USB-port      | 10 AUX-inngang        |
| 3 Trillehåndtak | 11 Tilbakestill-knapp |
| 4 Bærehåndtak   | 12 Gitarinngang       |
| 5 Kontrollpanel | 13 Mikrofoninngang    |
| 6 Skjerm        | 14 Fjernkontroll      |
| 7 Subwoofer     | 15 Strømkabel         |
| 8 Tweeter       |                       |

## Kontrollpanel (bilde B)

1 Bassjusteringsknapp	Drei for å justere bassnivået.
2 Mikrofonvolum/hovedvolumbryter/ekkojusteringsknapp	Drei for å justere hovedvolumet. Trykk og drei for å justere mikrofonvolumet. Trykk to ganger og drei for å justere mikrofonens ekkovolum.
3 Diskantjusteringsknapp	Drei for å justere diskantnivået.
4 Forrige spor-knapp	Hoppe til forrige spor.

5 Neste spor-knapp	Hopp til neste spor.
6 Kilde-knapp	Gå gjennom tilgjengelige lydkilder.
7 På/av-knapp	Slå produktet på eller av.
8 Partylysknapp	Trykk for å gå gjennom partylyseffekter. Trykk og hold bryteren inne for å slå partylysene av.
9 Spill av-/pause-knapp	Starte og midlertidig stoppe det aktuelle sporet.

## Fjernkontroll (bilde C)

1 Av-knapp	Slå produktet av.
2 Innspillingsknapp	Trykk for å starte/stoppe et lydopptak. <b>i</b> Du trenger en USB-lagringseenhet for å lagre opptak. Trykk og hold for å avspille lagrede opptak. <b>i</b> Trykk knappene for forrige og neste spor <b>C4</b> <b>14</b> for å veksle mellom opptak, eller trykk og hold inne opptaksknappen for å avslutte.
3 Volum opp-knapp	Øke lydvolümet.
4 Forrige spor-knapp	Hoppe til forrige spor.
5 Volum ned-knapp	Redusere lydvolümet.
6 Bluetooth® -knapp	Trykk for å velge en tilkoblet Bluetooth®-enhet som lydkilde. Trykk og hold for å aktivere paringsmodus. Bluetooth®-knappen blinker for å indikere at paringsmodusen er aktiv.
7 Kilde-knapp	Gå gjennom tilgjengelige lydkilder.
8 Mikrofoneffekt-knapper	Legg til en lydeffekt på mikrofonen.
9 Diskantjusteringsknapp	Trykk på diskantjusteringsknappen for å justere diskantnivået.
10 Demp-knapp	Demp/opphev demping av volümet.
11 Original sang/Syng med-knapp	Demp stemmene på sporet som avspilles for å syng med. Displayet viser <i>OS n</i> eller <i>OS F</i> .

12	Mikrofonprioritetsbryter	Slå mikrofonprioritet på og av. Volum for sporet reduseres og gir mikrofonen prioritet. Displayet viser <i>PON</i> eller <i>POF</i> .
13	Spill av-/pause-knapp	Starte og midlertidig stoppe det aktuelle sporet.
14	Neste spor-knapp	Hopp til neste spor.
15	Partyllysknapp	Trykk for å gå gjennom partyllyseffekter. Trykk og hold bryteren inne for å slå partyllysen av.
16	Bassjusteringsknapp	Trykk på bassjusteringsknappen for å justere bassnivået.
17	Tilbakestill-knapp	Trykk og hold for å gjenopprette fabrikkvolumverdiene.
18	Tall-taster	<p>1 Kun tilgjengelig med en USB-lagringsenhet koblet til USB-inngangen.</p> <p>Velg sporets nummer på en liste over spor på USB-lagringsenheten.</p>

- Ikke eksponer celler eller batterier for varme eller ild. Unngå oppbevaring i direkte sollys.
- Ikke utsett celler eller batterier for mekaniske støt.
- Batterier skal ikke demonteres, åpnes eller makuleres.
- Hvis en celle lekker, må ikke væsken komme i kontakt med hud eller øyne. Hvis det har oppstått kontakt, må du vaske det påvirkede området med rikelige mengder vann og oppsøke legehjelp.
- Oppbevar alltid knappcellerbatterier, både fulle og tomme, utenfor barns rekkevidde for å unngå sjansen for svelging. Avhend brukte batterier umiddelbart og ifølge forskriftene. Hvis knappcellerbatteriene svelges, kan dette forårsake alvorlige indre forbrenninger innen kun to timer etter svelging. Vær oppmerksom på at de første symptomene kan ligne på vanlige barnesykdommer som hosting eller sikling. Oppsøk lege umiddelbart hvis du mistenker at batteriene er blitt svelget.
- Ikke bruk celler eller batterier som ikke er utformet for å brukes sammen med utstyret.
- Sjekk pluss (+) og minus (-) merkene på batteriet og viften for å påse at batteriet settes inn riktig.
- Sørg for at du ikke lader produktet for lenge når det ikke brukes.
- Koble roboten fra strømkilden før den rengjøres.
- Bruk ikke sterke rengjøringsmidler til å rengjøre produktet.

## Sikkerhetsinstruksjoner

### **A** ADVARSEL

- Sørg for at du har lest og forstått instruksjonene i dette dokumentet før du installerer eller bruker produktet. Ta vare på emballasjen og dette dokumentet for fremtidig referanse.
- Produktet skal kun brukes som beskrevet i dette dokumentet.
- Ikke la barn leke med emballasjen. Emballasjen må alltid være utilgjengelig for barn.
- Håndtaket er bare tiltenkt for bæring av produktets vekt.
- Ikke mist produktet, og forhindre at det slås borti andre gjenstander.
- Ikke utsett produktet for vann, regn, fuktighet eller høy luftfuktighet.
- Bruk kun strømkabelen som fulgte med.
- Hold alltid strømkabelen og produktet unna steder der personer vanligvis går.
- Ikke bruk produktet hvis det er skadet eller defekt. Bytt ut et skadet eller defekt produkt med det samme.
- Eksponering av for høye lyder over en lengre periode kan føre til hørselstap.
- Produktet må ikke åpnes, det har ingen deler inni som kan repareres.
- Ikke kortslutt et batteri.
- Hold cellene og batteriene rene og tørre.
- Tørk av batteripolene med en ren og tørr klut hvis de blir skitne.

## Tilkobling av produktet (bilde D)

### Slå på produktet (bilde E)

### Avspille musikk fra en Bluetooth®-lydkilde (bilde F - G)

### Tilbakestilling av produktet

Trykk og hold nede tilbakestillingsknappen **A11** med en pinne i 5 sekunder for å tilbakestille produktet.

### Kassering



Produktet må avhendes på egnede oppsamlingssteder. Du må ikke avhende produktet som husholdningsavfall. Ta kontakt med leverandøren eller lokale myndigheter hvis du ønsker mer informasjon om avhending.

## Konformitetserklæring

Vi, Nedis B.V., erklærer som producent at produktet SPPT2480BK fra Nedis®-merkevareren vår, som er produsert i Kina, er testet i samsvar med alle relevante CE-standarder og reguleringer, og at alle tester er bestått. Dette inkluderer, men er ikke begrenset til, RED 2014/53/EU-forordningen.

Den fullstendige samsvarserklæringen (og sikkerhetsdataarket hvis det er aktuelt) kan leses og lastes ned via:

[nedis.no/SPPT2480BK#support](https://nedis.no/SPPT2480BK#support)

## DA Vejledning til hurtig start

### Bluetooth® høj festsøjttaler SPPT2480BK



Yderligere oplysninger findes i den udvidede manual online: [nedis.no/sppt2480bk](https://nedis.no/sppt2480bk)

## Tilsigtet brug

Dette produkt er beregnet til at streame lyd fra din medieenhed via Bluetooth®, lyd kabel eller fra et USB-flashdrev.

Produktet er kun beregnet til indendørs brug.

Enhver modificering af produktet kan have konsekvenser for sikkerhed, garanti og korrekt funktion.

Dette produkt er ikke beregnet til professionel brug.

## Hoveddele (billede A)

- |                   |                     |
|-------------------|---------------------|
| 1 Opladerport     | 9 Festlys           |
| 2 USB-port        | 10 AUX-indgang      |
| 3 Trolley-håndtag | 11 Nulstillingsknap |
| 4 Bærehåndtag     | 12 Guitar-input     |
| 5 Kontrolpanel    | 13 Mikrofon input   |
| 6 Skærm           | 14 Fjernbetjening   |
| 7 Subwoofer       | 15 Strømkabel       |
| 8 Tweeter         |                     |

## Kontrolpanel (billede B)

1 Bass justeringsdrejeknap	Rotér for at justere bassniveauet.
2 Drejeknap til mikrofonlydstyrke/hovedlydstyrke/ekkojusteringsknap	Rotér for at justere hovedlydstyrkeniveauet. Tryk og drej for at justere mikrofonens lydstyrke. Tryk og drej for at justere mikrofonens ekkolydstyrke.

3 Diskant justeringsdrejeknap	Rotér for at justere diskantniveauet.
4 Førrige nummerknap	Spring til førrige nummer.
5 Næste nummerknap	Spring til næste nummer.
6 Kildeknap	Gennemgå de forskellige lyd kilder.
7 Knappen Power	Tænd eller sluk for produktet.
8 Knap til festlys	Tryk for at gennemgå festlyseffekter. Tryk og hold for at slukke for festlyset.
9 Afspil- / pauseknap	Start nuværende nummer og sæt det på pause.

## Fjernbetjening (billede C)

1 Sluk-knap	Sluk for produktet.
2 Optageknap	Tryk for at starte/stoppe en lydoptagelse. 1 Der kræves en USB-lagerenhed for at gemme optagelser. Tryk og hold for at afspille gemte optagelser. 1 Tryk på førrige- og næste nummerknap C 4 12 for at skifte mellem optagelser eller tryk og hold optageknappen for at forlade.
3 Lydstyrke op-knap	Skrú op for lydstyrken.
4 Førrige nummerknap	Spring til førrige nummer.
5 Lydstyrke ned-knap	Skrú ned for lydstyrken.
6 Bluetooth®-knap	Tryk for at vælge en forbundet Bluetooth®-enhed som lyd kilde. Tryk og hold for at skifte til paringstilstand. Bluetooth®-knappen blinker hurtigt for at indikere, at paringsfunktionen er aktiv.
7 Kildeknap	Gennemgå de forskellige lyd kilder.
8 Mikrofon effekt knapper	Tilføj en lydeffekt til mikrofonen.
9 Diskantjusteringsknap	Tryk på diskantjusteringsknappen for at justere diskantniveauet.



10	Mute-knap	(De)aktiver lydløs.
11	Original sang / Syng med-funktionsknap	Undertryk vokalen på det afspillede nummer for at synge med på sangen. Displayet viser <i>OS N</i> eller <i>OS F</i> .
12	Knap til mikrofonprioritet	Tænd og sluk for mikrofonprioritet. Nummerets lydstyrke falder for at give mikrofonen prioritet. Displayet viser <i>P ON</i> eller <i>P OF</i> .
13	Afspil- / pause-knap	Start nuværende nummer og sæt det på pause.
14	Næste nummer-knap	Spring til næste nummer.
15	Knap til festlys	Tryk for at gennemgå festlyseffekter. Tryk og hold for at slukke for festlyset.
16	Bass justeringsknap	Tryk på bass justeringsknappen for at justere bassniveauet.
17	Nulstillingsknap	Tryk og hold for at gendanne fabrikslydstyrkeværdierne.
18	Talknapper	 Kun tilgængelig med en USB-lagerenhed tilsluttet USB-indgangen. Vælg nummeret fra nummerlisten på USB-lagerenheden.

## Sikkerhedsinstruktioner

### ADVARSEL

- Sørg for, at du har læst og forstået instruktionerne i dette dokument fuldt ud, før du installerer eller bruger produktet. Gem emballagen og dette dokument, så det sidenhen kan læses.
- Anvend kun produktet som beskrevet i denne vejledning.
- Lad ikke børn lege med emballagen. Hold altid emballagen uden for børns rækkevidde.
- Håndtaget er udelukkende beregnet til at bære produktets vægt.
- Tab ikke produktet og undgå at støde det.
- Udsæt ikke produktet for vand, regn, fugt eller høj luftfugtighed.
- Brug kun det medfølgende strømkabel.
- Hold altid strømkablet og produktet væk fra de sædvanlige stier.
- Brug ikke produktet, hvis det er skadet eller defekt. Udskift straks et skadet eller defekt produkt.
- Langvarig eksponering for høje lydstyrker kan forårsage høretab.
- Åbn ikke produktet, der er ikke nogen brugbare dele indeni.
- Kortslut ikke et batteri.
- Hold celler og batterier rene og tørre.
- Tør batteriterminalerne med en ren, tør klud, hvis de er beskidte.

- Undlad at udsætte celler eller batterier for varme eller brand. Undgå opbevaring i direkte sollys.
- Udsæt ikke celler eller batterier for mekanisk stød.
- Undlad at demontere, åbne eller destruere batterier.
- I tilfælde af cellelækage skal det undgås, at væske kommer i kontakt med hud eller øjne. Hvis der opstår kontakt, skal du skylle det berørte område med rigelige mængder vand og søge lægehjælp.
- Hold altid knapcellebatterier, både fulde og afladede, uden for børns rækkevidde for at undgå risikoen for slugning. Bortskaf brugte batterier øjeblikkeligt og sikkert. Knapcellebatterier kan forårsage interne kemiske forbrændinger på kun to timer, når de sluges. Vær opmærksom på, at de første symptomer kan ligne børnesygdomme som hosten eller savlen. Søg øjeblikkeligt lægehjælp, når du har mistanke om, at batterier er blevet slugt.
- Brug ikke en celle eller et batteri, som ikke er beregnet til anvendelse med produktet.
- Overhold mærkerne for plus (+) og minus (-) på batteriet og produktet for at sikre korrekt placering.
- Lad ikke produktet oplade gennem længere tid, når udstyret ikke er i brug.
- Afbryd produktet fra strømforsyningen før rengøring.
- Brug ikke hårde kemiske rengøringsmidler ved rengøring af produktet.

## Tilslutning af produktet (billede D)

### Sådan tændes produktet (billede E)

### Sådan afspilles musik fra en Bluetooth®-audiokilde (billede F - G)

### Nulstilling af produktet

Tryk og hold nulstillingsknappen  nede med en stift i 5 sekunder for at nulstille produktet.

### Bortskaffelse



Produktet skal afleveres på et passende indsamlingspunkt. Bortskaf ikke produktet sammen med husholdningsaffald.

For mere information, kontakt forhandleren eller den lokale myndighed der er ansvarlig for kontrol af affald.

## Overensstemmelseserklæring

Vi, Nedis B.V. erklærer som producent, at produktet SPPT2480BK fra vores brand Nedis®, produceret i Kina, er blevet testet i overensstemmelse med alle relevante CE-standarder og regler, og at alle test er beståede. Dette indebærer også direktiv 2014/53/EU (radioudstyringsdirektivet).

Den komplette overensstemmelseserklæring (og sikkerhedsdatabladet, hvis gældende) kan findes og downloades via: [nedis.dk/SPPT2480BK#support](https://nedis.dk/SPPT2480BK#support)

### HU Gyors beüzemelési útmutató

## Bluetooth®-os parti torony hangfal SPPT2480BK



További információért lásd a bővített online kézikönyvet: [nedis.is/sppt2480bk](https://nedis.is/sppt2480bk)

## Tervezett felhasználás

A termék médiaeszközökről Bluetooth® kapcsolaton, audiókábelen illetve USB flash meghajtókon keresztül történő hanglejátszásra szolgál.

A termék beltéri használatra készült.

A termék bármilyen módosítása befolyásolhatja a biztonságot, a jóállást és a megfelelő működést.

A termék nem professzionális használatra készült.

## Fő alkatrészek (A kép)

- |                    |                      |
|--------------------|----------------------|
| 1 Töltő bemenet    | 9 Partivilágítás     |
| 2 USB port         | 10 AUX bemenet       |
| 3 Húzófogantyú     | 11 Visszaállító gomb |
| 4 Hordozó fogantyú | 12 Gitár bemenet     |
| 5 Kezelőpanel      | 13 Mikrofon bemenet  |
| 6 Kijelző          | 14 Távvezérlő        |
| 7 Mélynyomó        | 15 Táp kábel         |
| 8 Magasságzárzó    |                      |

## Vezérlőpanel (B kép)

1 Mélyhangbeállító tekerőgomb	Forgassa el a mélyhang beállításához.
2 Mikrofon hangerő / fő hangerő tekerőgomb / visszhang szabályzó gomb	Forgassa el a fő hangerő beállításához. Nyomja meg és forgassa el a mikrofon hangerejének beállításához. Nyomja meg kétszer és forgassa el a mikrofon visszhang hangerejének beállításához.
3 Magashangbeállító tekerőgomb	Forgassa el a magashangszint beállításához.
4 Előző műsorszám gomb	Ugrás az előző műsorszámra.
5 Következő műsorszám gomb	Ugrás a következő műsorszámra.
6 Forrás gomb	Léptetés az elérhető audioforrások között.
7 Be-/kikapcsoló gomb	A termék be- vagy kikapcsolása.
8 Partifény gomb	Nyomja meg a partifény-effektusok közötti léptetéshez. Nyomja meg hosszan a partifények kikapcsolásához.
9 Lejátszás/szünet gomb	Az aktuális műsorszám indítása és szüneteltetése.

## Távvezérlő (C kép)

1 Kikapcsoló gomb	A termék kikapcsolása.
2 Felvétel gomb	Nyomja meg hangfelvétel indításához/leállításához. 1 A felvételek mentéséhez USB-tárolóeszköz szükséges. Nyomja meg hosszan a mentett felvételek lejátszásához. 1 Nyomja meg az előző és a következő műsorszám gombját <b>C</b> <b>4</b> <b>14</b> a felvételek közötti váltáshoz, vagy nyomja meg a felvevőgombot a kilépéshez.
3 Hangerő fel gomb	A hangerő növelése.
4 Előző műsorszám gomb	Ugrás az előző műsorszámra.

5	Hangerő le gomb	A hangerő csökkentése.
6	Bluetooth® gomb	Nyomja meg egy csatlakoztatott Bluetooth®-készülék audioforrásként történő kiválasztásához. Nyomja meg hosszan a párosítás üzemmód megnyitásához. A Bluetooth® gomb villogással jelzi, hogy a párosítás üzemmód aktív.
7	Forrás gomb	Léptetés az elérhető audioforrások között.
8	Mikrofoneffektus gombok	Adjon hozzá egy hangeffektust a mikrofonhoz.
9	Magashang szabályzó gombok	Nyomja meg a magas hang beállító gombot a magas hang beállításához.
10	Némítás gomb	Hangerő némítása (némítás feloldása)
11	Eredeti zeneszám / karaoke funkciógomb	Az énekhang eltávolítása a lejátszott zeneszámból, hogy énekelni lehessen a zenére. A kijelzőn <i>OS N</i> vagy <i>OS F</i> látható.
12	Mikrofonprioritás gomb	A mikrofonprioritás be- és kikapcsolása. A zeneszám hangereje csökken, és átadja a mikrofonnak a prioritást. A kijelzőn <i>PON</i> vagy <i>POF</i> látható.
13	Lejátszás/szünet gomb	Az aktuális műsorszám indítása és szüneteltetése.
14	Következő műsorszám gomb	Ugrás a következő műsorszámra.
15	Partifény gomb	Nyomja meg a partifény-effektusok közötti léptetéshez. Nyomja meg hosszan a partifények kikapcsolásához.
16	Basszus szabályzó gomb	Nyomja meg a basszus beállító gombot a basszus szint beállításához.
17	Visszaállító gomb	Nyomja meg és tartsa lenyomva a gyári hangerőértékek visszaállításához.
18	Számgombok	 Csak akkor érhető el, ha USB-tárolóeszközt csatlakoztattak az USB-bemenethez. Válassza ki a zeneszám számát az USB-tárolóeszközön található műsorszámlistáról.

## Biztonsági utasítások

### FIGYELMEZTETÉS

- Ügyeljen arra, hogy a termék telepítése vagy használata előtt figyelmesen elolvasta és megértette az ebben a dokumentumban található információkat. Tartsa meg a csomagolást és ezt a dokumentumot későbbi használatra.
- A terméket csak az ebben a dokumentumban leírt módon használja.
- Ne hagyja, hogy gyermekek játszanak a csomagolóanyaggal. A csomagolóanyagot mindig tartsa gyermekektől elzárva.
- A fogantyú csak a termék tömegét bírja el.
- Ne ejtse le a terméket és kerülje az ütődést.
- Óvja a terméket víztől, esőtől, nedvességtől vagy magas páratartalomtól.
- Csak a gyártó által biztosított tápkábel használja.
- Mindig tartsa távol a tápkábel és a terméket a gyakran használt útvonalaktól.
- Ne használja a terméket, ha valamelyik része sérült vagy hibás. A sérült vagy meghibásodott terméket azonnal cserélje ki.
- A hosszú ideig tartó, nagy hangerőnek való kitettség hallásveszteszt okozhat.
- Ne nyissa ki a terméket, mert nem tartalmaz felhasználó által javítható alkatrészeket.
- Ne zárja rövide az akkumulátort.
- Tartsa a cellákat és az elemeket tisztán és szárazon.
- Ha az akkumulátor pótlusarui szennyezettek, törölje le őket egy tiszta, száraz kendővel.
- Óvja az elemeket és akkumulátorokat a hőtől vagy tűztől. Ne tárolja közvetlen napsugárzásnak kitett helyen.
- Óvja a cellákat vagy elemeket a mechanikus ütésektől.
- Ne szerelje szét, ne nyissa ki vagy törje szét az elemeket.
- Elemeszívárgás esetén ügyeljen arra, hogy a folyadék ne érintkezzen bőrrel vagy szemmel. Érintkezés esetén mossa le az érintett területet bő vízzel, és forduljon orvoshoz.
- A gombelemeket feltöltött és lemerült állapotban egyaránt mindig tartsa gyermekektől elzárva helyen, nehogy lenyeljék. A használt elemeket azonnal és biztonságosan dobja el. A gombelemek súlyos kémiai égéseket okozhatnak a lenyelést követő mindössze két órán belül. Tartsa szem előtt, hogy az első tünetek a gyermekeknél gyakori köhögés vagy nyáladzás formájában jelentkezhetnek. Ha elemek lenyelésére gyanakszik, akkor azonnal forduljon orvoshoz.
- Ne használjon egyéb, nem a termékhez tervezett elemet vagy akkumulátort.
- A megfelelő elhelyezés érdekében vegye figyelembe az akkumulátoron található plusz (+) és mínusz (-) jeleket.
- A terméket használaton kívül ne hagyja hosszú ideig töltőn.

- Tisztítás előtt húzza ki a robotot az áramellátásból.
- A termék tisztításakor ne használjon agresszív kémiai tisztítószereket.

## A termék csatlakoztatása (D kép)

## A termék bekapcsolása (E kép)

## Zenelejátszás Bluetooth® audioforrás-eszközről (F - G kép)

### A termék nullázása

A termék alaphelyzetbe állításához nyomja meg és tartsa lenyomva a visszaállító gombot **A** (1) egy túlél 5 másodpercig.

## Ártaimatlantítás



A terméket elkülönítve, a megfelelő gyűjtőhelyeken kell leselejtezni. Ne dobja ki a készüléket a háztartási hulladék közé.

További információért lépjen kapcsolatba a forgalmazóval, vagy a hulladékezelésért felelős helyi hatósággal.

## Megfelelőségi nyilatkozat

A gyártó Nedis B.V. nevében kijelentjük, hogy a Nedis® márkájú, Kinában gyártott SPPT2480BK terméket az összes vonatkozó CE szabvány és előírás szerint bevizsgáltuk, és a termék minden vizsgálaton sikeresen megfelelt. Ez magában foglalja – nem kizárólagos jelleggel – a rádióberendezésekről szóló 2014/53/EU irányelvet.

A teljes megfelelési nyilatkozat (és ha van, akkor a biztonsági adatlap) a:

[nedis.hu/SPPT2480BK#support](http://nedis.hu/SPPT2480BK#support)

PL

Przewodnik Szybki start

## Głośnik imprezowy Bluetooth® typu wieża

SPPT2480BK



Więcej informacji znajdziesz w rozszerzonej instrukcji obsługi online: [ned.is/sppt2480bk](http://ned.is/sppt2480bk)

### Przeznaczenie

Ten produkt jest przeznaczony do strumieniowego przesyłania dźwięku z urządzenia multimedialnego przez funkcję Bluetooth®, kabel audio lub z dysku flash USB.

Produkt jest przeznaczony wyłącznie do użytku wewnątrz pomieszczeń.

Wszelkie modyfikacje produktu mogą mieć wpływ na bezpieczeństwo, gwarancję i działanie.

Produkt nie jest przeznaczony do użytku zawodowego.

## Główne części (ilustracja A)

- |                          |                         |
|--------------------------|-------------------------|
| 1 Port ładowania         | 9 Oświetlenie imprezowe |
| 2 Port USB               | 10 Wejście AUX          |
| 3 Uchwyt wózka           | 11 Przycisk resetowania |
| 4 Uchwyt do przenoszenia | 12 Wejście gitarowe     |
| 5 Panel sterujący        | 13 Wejście mikrofonowe  |
| 6 Wyświetlacz            | 14 Pilot                |
| 7 Głośnik niskotonowy    | 15 Przewód zasilający   |
| 8 Głośnik wysokotonowy   |                         |

## Panel sterujący (ilustracja B)

1 Pokrętko regulacji tonów niskich	Przekręć, aby wyregulować poziom tonów niskich.
2 Pokrętko głośności mikrofonu / głośności głównej / przycisk regulacji echa	Przekręć, aby wyregulować głośność główną. Naciśnij i przekręć, aby wyregulować głośność mikrofonu. Naciśnij dwukrotnie i przekręć, aby wyregulować głośność echa mikrofonu.
3 Pokrętko regulacji tonów wysokich	Przekręć, aby wyregulować poziom tonów wysokich.
4 Przycisk wyboru poprzedniego utworu	Przejdźcie do następnego utworu.
5 Przycisk wyboru kolejnego utworu	Przejdźcie do następnego utworu.
6 Przycisk źródła	Przełączanie między dostępnymi źródłami dźwięku.
7 Włącznik zasilania	Włączanie lub wyłączanie produktu.
8 Przycisk oświetlenia imprezowego	Naciśnij, aby przełączać między imprezowymi efektami świetlnymi. Naciśnij i przytrzymaj, aby wyłączyć oświetlenie imprezowe.
9 Przycisk odtwarzaj/wstrzymaj	Rozpoczęcie i wstrzymanie odtwarzania bieżącego utworu.

## Pilot (ilustracja C)

1	Przycisk wyłączenia	Wyłączanie produktu.
2	Przycisk nagrywania	Naciśnij, aby rozpocząć/zatrzymać nagrywanie dźwięku. <b>i</b> Do zapisywania nagrań wymagane jest urządzenie pamięci masowej USB. Naciśnij i przytrzymaj, aby odtworzyć zapisane nagrania. <b>i</b> Naciśnij przyciski poprzedniego i następnego utworu <b>C</b> <b>4</b> <b>14</b> , aby przełączać się między nagraniami lub naciśnij i przytrzymaj przycisk nagrywania, aby wyjść.
3	Przycisk zwiększenia głośności	Zwiększanie poziomu głośności.
4	Przycisk wyboru poprzedniego utworu	Przejdź do następnego utworu.
5	Przycisk zmniejszenia głośności	Zmniejszanie poziomu głośności.
6	Przycisk Bluetooth*	Naciśnij, aby wybrać podłączone urządzenie Bluetooth* jako źródło dźwięku. Naciśnij i przytrzymaj, aby wyłączyć tryb parowania. Przycisk Bluetooth* miga, wskazując, że tryb parowania jest aktywny.
7	Przycisk źródła	Przełączanie między dostępnymi źródłami dźwięku.
8	Przyciski efektów mikrofonu	Umożliwiają dodanie efektu dźwiękowego do mikrofonu.
9	Przycisk regulacji tonów wysokich	Naciśnij przycisk regulacji tonów wysokich, aby dostosować poziom tonów wysokich.
10	Przycisk wyciszenia	Wyciszenie/wyłączenie wyciszenia głośności.

11	Przycisk funkcji utworu oryginalnego / akompaniamentu	Wycisz wokół odtwarzanego utworu, aby śpiewać razem do akompaniamentu. Na wyświetlaczu pojawi się komunikat <i>OS n</i> lub <i>OS F</i> .
12	Przycisk priorytetu dla mikrofonu	Włączenie i wyłączenie priorytetu mikrofonu. Głośność utworu zostaje zmniejszona, aby nadać priorytet mikrofonowi. Na wyświetlaczu pojawi się komunikat <i>P ON</i> lub <i>P OF</i> .
13	Przycisk odtwarzaj/wstrzymaj	Rozpoczęcie i wstrzymanie odtwarzania bieżącego utworu.
14	Przycisk wyboru kolejnego utworu	Przejdź do następnego utworu.
15	Przycisk oświetlenia imprezowego	Naciśnij, aby przełączać między imprezowymi efektami świetlnymi. Naciśnij i przytrzymaj, aby wyłączyć oświetlenie imprezowe.
16	Przycisk regulacji basów	Naciśnij przycisk regulacji basów, aby dostosować poziom basów.
17	Przycisk resetowania	Naciśnij i przytrzymaj, aby przywrócić fabryczne wartości głośności.
18	Przyciski numeryczne	<b>i</b> Opcja dostępna tylko w przypadku podłączenia urządzenia pamięci masowej USB do wejścia USB. Wybierz numer utworu z listy utworów na urządzeniu pamięci masowej USB.

## Instrukcje bezpieczeństwa

### **⚠** OSTRZEŻENIE

- Przed zainstalowaniem lub użyciem produktu należy upewnić się, że instrukcje zawarte w niniejszym dokumencie zostały w pełni przeczytane i zrozumiane. Opakowanie oraz niniejszy dokument należy zachować na przyszłość.
- Produktu należy używać wyłącznie w sposób opisany w niniejszym dokumencie.
- Nie wolno pozwalać dzieciom bawić się materiałem opakowaniowym. Zawsze przechowuj materiał opakowaniowy w miejscu niedostępnym dla dzieci.
- Uchwyt przeznaczony jest wyłącznie do przenoszenia ciężaru produktu.
- Nie upuszczaj produktu i unikaj uderzania go.
- Nie wystawiaj produktu na działanie wody, deszczu, wilgoci lub wysokiej wilgotności.

- Używaj wyłącznie zasilacza znajdującego się w zestawie.
- Zawsze trzymaj kabel zasilający i produkt z dala od standardowych dróg przemieszczania.
- Nie używaj produktu, jeśli jakkolwiek jego część jest zniszczona lub uszkodzona. Natychmiast wymień uszkodzony lub wadliwy produkt.
- Długie narażenie na głośno dźwięki może powodować utratę słuchu.
- Nie otwieraj produktu - w środku nie ma części, które mogą być serwisowane przez użytkownika.
- Nie powoduj zwarcia w akumulatorze.
- Utrzymuj ogniwa i baterie w stanie czystym i suchym.
- Jeśli styki akumulatora ulegną zabrudzeniu, przetrzyj je czystą, suchą szmatką.
- Nie wystawiaj ogniw ani baterii na działanie gorąca lub ognia. Unikaj przechowywania w miejscach narażonych na bezpośrednie działanie promieni słonecznych.
- Nie narażaj ogniw ani baterii na wstrząsy mechaniczne.
- Nie demontuj, nie otwieraj ani nie niszcz baterii.
- W przypadku wycieku z baterii nie wolno dopuścić do kontaktu cieczy ze skórą lub oczami. W przypadku kontaktu przemyć skażone miejsce dużą ilością wody i zasięgnąć porady lekarza.
- Baterie guzikowe, zarówno pełne, jak i rozładowane, zawsze przechowuj poza zasięgiem dzieci, aby uniknąć ryzyka połknięcia. Zużyte baterie należy natychmiast zutylizować w bezpieczny sposób. Baterie guzikowe mogą spowodować poważne wewnętrzne oparzenia chemiczne w ciągu zaledwie dwóch godzin po połknięciu. Należy pamiętać, że pierwsze objawy mogą przypominać zwykłą dziecięcą chorobę – np. kaszel lub ślinienie. W przypadku podejrzenia połknięcia baterii należy natychmiast skontaktować się z lekarzem.
- Nie używaj ogniwa lub baterii, które nie są przeznaczone do użytku z tym produktem.
- Przestrzegaj oznaczeń plus (+) i minus (-) na baterii i produkcie, aby zapewnić prawidłowe włożenie baterii.
- Nie pozostawiaj produktu w trybie ładowania przez dłuższy czas, gdy nie jest używany.
- Przed rozpoczęciem sprzątania odłącz produkt od źródła zasilania.
- Do czyszczenia produktu nie używaj agresywnych chemicznych środków czyszczących.

## Podłączanie produktu (ilustracja D)

## Włączanie produktu (ilustracja E)

## Odtwarzanie muzyki ze źródła dźwięku Bluetooth® (ilustracja F - G)

## Resetowanie produktu

Naciśnij za pomocą szpilki przycisk resetowania **A11** i przytrzymaj go przez 5 sekund, aby zresetować produkt.

## Utylizacja



Produkt jest przeznaczony do oddzielnej zbiórki w odpowiednim punkcie odbioru. Nie należy pozbywać się produktu razem z odpadami gospodarstwa domowego.

Aby uzyskać więcej informacji, należy skontaktować się ze sprzedawcą lub lokalnym urzędem odpowiedzialnym za gospodarkę odpadami.

## Deklaracja zgodności

Niniejszym firma Nedis B.V. deklaruje jako producent, że produkt SPPT2480BK naszej marki Nedis®, produkowany w Chinach, został przetestowany zgodnie ze wszystkimi odpowiednimi normami i przepisami WE oraz że we wszystkich testach uzyskał on pozytywny rezultat. Obejmuje to, ale nie ogranicza się do rozporządzenia RED 2014/53/UE.

Pełną deklarację zgodności (oraz kartę danych bezpieczeństwa, jeśli dotyczy) można znaleźć i pobrać tutaj:

[nedis.pl/SPPT2480BK#support](http://nedis.pl/SPPT2480BK#support)

EL

Οδηγός χρήσεως εκκίνησης

SPPT2480BK

## Hχείο πύργου για πάρτι με Bluetooth®



Για περισσότερες πληροφορίες δείτε το εκτενές online εγχειρίδιο: [nedis.is/sppt2480bk](http://nedis.is/sppt2480bk)

## Προοριζόμενη χρήση

Το προϊόν αυτό προορίζεται για την παραγωγή ήχου από την συσκευή σας αναπαραγωγής ήχου μέσω Bluetooth®, καλωδίου ήχου ή από μια μονάδα USB.

Το προϊόν αυτό προορίζεται αποκλειστικά για εσωτερικό χώρο.

Οποιαδήποτε τροποποίηση του προϊόντος μπορεί να έχει επιπτώσεις στην ασφάλεια, την εγγύηση και τη σωστή λειτουργία.

Το προϊόν δεν πρέπει χρησιμοποιείται για επαγγελματική χρήση.

## Κύρια μέρη (εικόνα A)

- |   |                   |   |                 |
|---|-------------------|---|-----------------|
| 1 | Θύρα φόρτισης     | 5 | Πίνακας ελέγχου |
| 2 | Θύρα USB          | 6 | Οθόνη           |
| 3 | Χερούλι μεταφοράς | 7 | Subwoofer       |
| 4 | Μεταφορά λαβής    | 8 | Ηχείο tweeter   |

- 9 Φωτιστικό πάρτι
- 10 AUX είσοδος
- 11 Κουμπί επαναφοράς
- 12 Είσοδος κιθάρας

- 13 Είσοδος μικροφώνου
- 14 Τηλεχειριστήριο
- 15 Καλώδιο ρεύματος

## Θθόνη ελέγχου (εικόνα B)

1 Διακόπτης ρύθμισης μπάσου	Περιστρέψτε για τη ρύθμιση του επιπέδου μπάσου.
2 Ένταση ήχου μικροφώνου / διακόπτης κύριας έντασης ήχου / κουμπί ρύθμιση ηχώ	Περιστρέψτε για τη ρύθμιση της κύριας έντασης ήχου. Πατήστε και περιστρέψτε για να ρυθμίσετε την ένταση ήχου του μικροφώνου. Πατήστε δύο φορές και περιστρέψτε για να ρυθμίσετε την ένταση echo του μικροφώνου.
3 Διακόπτης ρύθμισης πρίμα	Περιστρέψτε για τη ρύθμιση έντασης στα πρίμα.
4 Κουμπί προηγούμενο κομμάτι	Μεταπήδηση στο προηγούμενο κομμάτι.
5 Κουμπί επόμενο κομμάτι	Μεταπήδηση στο επόμενο κομμάτι.
6 Κουμπί συσκευής	Περιηγηθείτε στις διαθέσιμες πηγές ήχου.
7 Κουμπί ισχύος	Ενεργοποίηση και απενεργοποίηση του προϊόντος.
8 Κουμπί φωτισμός πάρτι	Πατήστε για να περιηγηθείτε στα εφέ του φωτισμού πάρτι. Πατήστε παρατεταμένα για την απενεργοποίηση του φωτισμού πάρτι.
9 Κουμπί αναπαραγωγής/παύσης	Έναρξη και παύση του τρέχοντος κομματιού.

## Τηλεχειριστήριο (εικόνα C)

1 Κουμπί απενεργοποίησης	Απενεργοποίηση του προϊόντος.
2 Κουμπί εγγραφής	Πατήστε έναρξη/διακοπή για μια ηχογράφιση. 1 Χρειάζεται μια συσκευή USB για την αποθήκευση των ηχογραφήσεων. Πατήστε παρατεταμένα για την αναπαραγωγή των αποθηκευμένων ηχογραφήσεων. 1 Πατήστε τα κουμπιά προηγούμενο και επόμενο κομμάτι C 4 14 για αλλαγή ανάμεσα στις ηχογραφίες ή πατήστε παρατεταμένα το κουμπί ηχογράφησης για έξοδο.
3 Κουμπί αύξηση έντασης ήχου	Αυξάνει τη ένταση ήχου.
4 Κουμπί προηγούμενο κομμάτι	Μεταπήδηση στο προηγούμενο κομμάτι.
5 Κουμπί μείωση έντασης ήχου	Μείωση της έντασης ήχου.
6 Κουμπί Bluetooth*	Πατήστε για να επιλέξετε μια συνδεδεμένη συσκευή Bluetooth* ως πηγή ήχου. Πατήστε παρατεταμένα για να μεταβείτε στην κατάσταση σύζευξης. Η λυχνία Bluetooth* αναβοσβήνει για να υποδείξει ότι έχει ενεργοποιηθεί η λειτουργία σύζευξης.
7 Κουμπί συσκευής	Περιηγηθείτε στις διαθέσιμες πηγές ήχου.
8 Κουμπιά εφέ μικροφώνου	Προσθέστε ένα εφέ ήχου στο μικρόφωνο.
9 Κουμπί για ρύθμιση πρίμα	Πατήστε το κουμπί ρύθμιση πρίμα για να ρυθμίσετε το επίπεδο στα πρίμα.
10 Κουμπί αθόρυβο	(Χωρίς)σίγηση του ήχου.
11 Αρχικό τραγούδι / κουμπί λειτουργία συνοδείας	Απόκρυψη των φωνητικών στο τραγούδι αναπαραγωγής για να τραγουδήσετε με το τραγούδι. Η θθόνη δείχνει OS n ή OS F.

12	Κουμπί προτεραιότητας μικροφώνου	Ενεργοποίηση και απενεργοποίηση της προτεραιότητας μικροφώνου. Η ένταση ήχου μειώνεται για να δώσει προτεραιότητα στο μικρόφωνο. Η οθόνη δείχνει <i>P ON</i> ή <i>P OFF</i> .
13	Κουμπί αναπαραγωγής/παύσης	Έναρξη και παύση του τρέχοντος κομματιού.
14	Κουμπί επόμενο κομμάτι	Μεταπήδηση στο επόμενο κομμάτι.
15	Κουμπί φωτισμός πάρτι	Πατήστε για να περιηγηθείτε στα εφέ του φωτισμού πάρτι. Πατήστε παρατεταμένα για την απενεργοποίηση του φωτισμού πάρτι.
16	Κουμπί για ρύθμιση μπάσου	Πατήστε το κουμπί ρύθμιση μπάσου για να ρυθμίσετε το επίπεδο μπάσου.
17	Κουμπί επαναφοράς	Πατήστε παρατεταμένα για να επαναφέρετε τις εργοστασιακές τιμές έντασης.
18	Κουμπιά ψηφίο	<b>i</b> Διαθέσιμη μόνο με μια συσκευή αποθήκευσης USB συνδεδεμένη στην είσοδο USB. Επιλέξτε τον αριθμό του τραγουδιού από την λίστα τραγουδιών στη συσκευή αποθήκευσης USB.

## Οδηγίες ασφάλειας

### **PA** ΠΡΟΕΙΔΟΠΟΙΗΣΗ

- Βεβαιωθείτε ότι έχετε διαβάσει και κατανοήσει αυτές τις οδηγίες πριν εγκαταστήσετε ή χρησιμοποιήσετε το προϊόν. Κρατήστε τη συσκευασία και το κείμενο για μελλοντική αναφορά.
- Χρησιμοποιείτε το προϊόν μόνο σύμφωνα με αυτό το έγγραφο.
- Μην επιτρέπετε στα παιδιά να παίζουν με τα υλικά συσκευασίας. Πάντα να διατηρείτε τα υλικά συσκευασίας μακριά από παιδιά.
- Η λαβή προορίζεται αποκλειστικά για τη μεταφορά του βάρους της συσκευής.
- Μην ρίχνετε κάτω το προϊόν και αποφύγετε τα τραντάγματα.
- Μην εκθέτετε το προϊόν σε νερό, βροχή, υγρασία ή υψηλή υγρασία.
- Χρησιμοποιείτε μόνο το παρεχόμενο καλώδιο ρεύματος.
- Πάντα να διατηρείτε το καλώδιο ρεύματος και το προϊόν μακριά από διαδρόμους που συνήθως χρησιμοποιείτε.
- Μην χρησιμοποιείτε το προϊόν εάν οποιοδήποτε τμήμα του έχει ζημιά ή ελάττωμα. Αντικαταστήστε αμέσως ένα χαλασμένο ή ελαττωματικό προϊόν.

- Η παρατεταμένη έκθεση σε υψηλή ένταση ήχου μπορεί να προκαλέσει απώλεια ακοής.
- Μην ανοίγετε το προϊόν, δεν υπάρχουν χρήσιμα μέρη για τον χρήστη στο εσωτερικό.
- Μη βραχυκυκλώνετε την μπαταρία.
- Διατηρείτε τις κυψέλες και τις μπαταρίες καθαρές και στεγνές.
- Καθαρίστε τους ακροδέκτες της μπαταρίας με ένα καθαρό στεγνό πανί αν λερωθούν.
- Μην εκθέτετε τις κυψέλες ή μπαταρίες σε θερμότητα ή φωτιά. Μην αποθηκεύετε σε μέρος με απευθείας έκθεση στον ήλιο.
- Οι κυψέλες και οι μπαταρίες δεν πρέπει να υποβάλλονται σε μηχανικούς κραδασμούς.
- Μην συνθλίβετε, ανοίγετε ή κομματιάζετε τις μπαταρίες.
- Σε περίπτωση διαρροής της κυψέλης, αποφύγετε το υγρό να έρθει σε επαφή με την επιδερμίδα ή τα μάτια. Αν έρθει σε επαφή, πλύνετε την περιοχή που ήρθε σε επαφή με αρκετό νερό και ζητήστε ιατρική συμβουλή.
- Κρατάτε πάντα τις επίπεδες μπαταρίες γεμάτες και άδειες, μακριά από παιδιά για να εμποδίσετε τυχόν κατάποση. Απορρίψτε άμεσα και με ασφάλεια τις χρησιμοποιημένες μπαταρίες. Ολο επίπεδες μπαταρίες μπορούν να προκαλέσουν σοβαρά εσωτερικά χημικά εγκαύματα σε λιγότερο από δύο ώρες μετά την κατάποση. Τα πρώτα συμπτώματα ενδέχεται να μοιάζουν με παιδική ασθένεια όπως βήχας ή σάλια. Ζητήστε άμεσα ιατρική βοήθεια όταν υπάρχει υποψία κατάποσης μπαταριών.
- Μην χρησιμοποιείτε κάποια κλυψέλη ή μπαταρία η οποία δεν προορίζεται για χρήση με το προϊόν.
- Παρατηρήστε τις ενδείξεις συν (+) και μείον (-) πάνω στην μπαταρία και το προϊόν και διασφαλίστε τη σωστή τοποθέτηση.
- Μην αφήνετε το προϊόν να φορτίζει για μεγάλο χρονικό διάστημα όταν δεν χρησιμοποιείται.
- Αποσυνδέστε το προϊόν από την πρίζα πριν από την καθαριότητα.
- Μην χρησιμοποιείτε σκληρά χημικά καθαριστικά για τον καθαρισμό του προϊόντος.

## Σύνδεση του προϊόντος (εικόνα D)

### Ενεργοποίηση του προϊόντος (εικόνα E)

### Αναπαραγωγή μουσικής από μια πηγή ήχου Bluetooth® (εικόνα F - G)

### Επαναφορά του προϊόντος

Πατήστε παρατεταμένα το κουμπί επαναφοράς **A11** με μια καρφίτσα για 5 δευτερόλεπτα για επαναφορά του προϊόντος.



## Απόρριψη



Το προϊόν προορίζεται για ξεχωριστή συλλογή σε κατάλληλο σημείο συλλογής. Μην απορρίπτετε το προϊόν μαζί με τα οικιακά απόβλητα.

Για περισσότερες πληροφορίες επικοινωνήστε με τον αντιπρόσωπό σας ή τις τοπικές αρχές διαχείρισης αποβλήτων.

## Δήλωση συμμόρφωσης

Εμείς, η Nedis B.V. δηλώνουμε ως κατασκευαστής ότι το προϊόν SPPT2480BK από τη μάρκα μας Nedis®, το οποίο κατασκευάζεται στην Κίνα, έχει ελεγχθεί σύμφωνα με όλα τα σχετικά πρότυπα και κανονισμούς της ΕΚ και ότι όλοι οι έλεγχοι έχει ολοκληρωθεί με επιτυχία. Η δήλωση συμμόρφωσης περιλαμβάνει αλλά δεν περιορίζεται στον κανονισμό RED 2014/53/EU.

Το πλήρες κείμενο της δήλωσης συμμόρφωσης (και το δελτίο ασφάλεια όπου ισχύει) υπάρχει και είναι διαθέσιμο προς λήψη στο: [nedis.gr/SPPT2480BK#support](mailto:nedis.gr/SPPT2480BK#support)

SK

Rýchly návod

## Vežový párty reproduktor s funkciou Bluetooth®

SPPT2480BK



Viac informácií nájdete v rozšírenom návode online: [nedis.is/spt2480bk](http://nedis.is/spt2480bk)

## Určené použitie

Tento výrobok je určený na bezdrôtový prenos zvuku z mediálneho zariadenia prostredníctvom funkcie Bluetooth®, zvukového kábla alebo z USB kľúča.

Výrobok je určený len na použitie vo vnútri.

Každá zmena výrobku môže mať následky na bezpečnosť, záruku a správne fungovanie.

Výrobok nie je určený na profesionálne použitie.

## Hlavné časti (obrázok A)

- |                         |                         |
|-------------------------|-------------------------|
| 1 Nabíjací port         | 9 Párty svetlá          |
| 2 USB port              | 10 Vstup AUX            |
| 3 Rukoväť vozika        | 11 Resetovacie tlačidlo |
| 4 Rukoväť na prenášanie | 12 Vstup pre gitaru     |
| 5 Ovládací panel        | 13 Vstup mikrofónu      |
| 6 Displej               | 14 Dialkový ovládač     |
| 7 Subwoofer             | 15 Napájací kábel       |
| 8 Výškový reproduktor   |                         |

## Ovládací panel (obrázok B)

1 Otočný ovládač nastavenia hlbokých tónov	Otočením nastavte úroveň hlbokých tónov.
2 Otočný ovládač hlasitosti mikrofónu/hlavnej hlasitosti/tlačidlo na nastavenie ozveny	Otočením nastavte hlavnú hlasitosť. Stlačením a otočením nastavte hlasitosť mikrofónu. Dvojnásobným stlačením a otočením nastavte hlasitosť ozveny mikrofónu.
3 Otočný ovládač nastavenia vysokých tónov	Otočením nastavte úroveň vysokých tónov.
4 Tlačidlo predchádzajúcej skladby	Preskočenie na predchádzajúcu skladbu.
5 Tlačidlo nasledujúcej skladby	Preskočenie na nasledujúcu skladbu.
6 Tlačidlo zdroja	Cyklicky môžete prechádzať cez dostupné zdroje zvuku.
7 Vypínač	Zapnutie alebo vypnutie výrobu.
8 Tlačidlo párty svetla	Stláčaním môžete cyklicky prechádzať cez svetelné párty efekty. Stlačením a podržaním vypnete párty svetlá.
9 Tlačidlo prehrávania/ pozastavenia prehrávania	Spustenie a pozastavenie aktuálnej skladby.

## Dialkový ovládač (obrázok C)

1 Tlačidlo vypnutia	Vypnutie výrobu.
2 Tlačidlo záznamu	Stlačením spustíte/zastavíte záznam zvuku. 1 Na ukladanie záznamov je potrebné pamäťové zariadenie USB. Stlačením a podržaním spustíte prehrávanie uložených záznamov. 1 Stlačením tlačidla predchádzajúcej a tlačidla nasledujúcej skladby <b>C4</b> <b>14</b> prepnete medzi záznamami alebo stlačením a podržaním tlačidla záznamu postup ukončíte.

3	Tlačidlo zvýšenia hlasitosti	Zvýšenie hlasitosti.
4	Tlačidlo predchádzajúcej skladby	Preskočenie na predchádzajúcu skladbu.
5	Tlačidlo zníženia hlasitosti	Zvýšenie hlasitosti.
6	Tlačidlo Bluetooth*	Stlačením zvolíte pripojené zariadenie s funkciou Bluetooth® ako zdroj zvuku. Stlačením a podržaním prejdete do režimu párovania. Tlačidlo Bluetooth® bliká, čo znamená, že je aktívny režim párovania.
7	Tlačidlo zdroja	Cyklicky môžete prechádzať cez dostupné zdroje zvuku.
8	Tlačidlá efektov mikrofónu	Pridajte zvukový efekt do mikrofónu.
9	Tlačidlo na nastavenie vysokých tónov	Stlačením tlačidla na nastavenie vysokých tónov nastavíte úroveň vysokých tónov.
10	Tlačidlo stlmenia zvuku	(Zrušenie stlmenia) stlmenie hlasitosti zvuku.
11	Tlačidlo funkcie pôvodnej skladby/sprievodu	Vokály prehrávanej skladby sa potlačia, aby bolo možné spievať spolu so skladbou. Na displeji sa zobrazí <i>OS N</i> alebo <i>OS F</i> .
12	Tlačidlo priority mikrofónu	Zapnutie a vypnutie priority mikrofónu. Hlasitosť skladby sa zníži, aby sa udelila priorita mikrofónu. Na displeji sa zobrazí <i>P ON</i> alebo <i>P OF</i> .
13	Tlačidlo prehrávania/ pozastavenia prehrávania	Spustenie a pozastavenie aktuálnej skladby.
14	Tlačidlo nasledujúcej skladby	Preskočenie na nasledujúcu skladbu.
15	Tlačidlo páry svetla	Stláčaním môžete cyklicky prechádzať cez svetelné páry efekty. Stlačením a podržaním vypnete páry svetla.

16	Tlačidlo na nastavenie hlbokých tónov	Stlačením tlačidla na nastavenie hlbokých tónov nastavíte úroveň hlbokých tónov.
17	Resetovacie tlačidlo	Stlačením a podržaním obnovíte pôvodné hodnoty hlasitosti.
18	Číselné tlačidlá	<b>i</b> Dostupné len pri pripojení pamätového zariadenia USB k vstupu USB. Zvoľte číslo skladby zo zoznamu skladieb v pamätovom zariadení USB.

## Bezpečnostné pokyny

### **!** VAROVANIE

- Pred inštaláciou alebo použitím výrobku si nezabudnite prečítať a pochopiť všetky pokyny v tomto dokumente. Uchovajte obal a tento dokument pre potreby v budúcnosti.
- Výrobok používajte len podľa opisu v tomto dokumente.
- Nedovoľte deťom, aby sa hrali s baliacim materiálom. Vždy uchovávajte baliaci materiál mimo dosahu detí.
- Rukoväť slúži výslovne na prenášanie hmotnosti výrobku.
- Dávajte pozor, aby vám výrobok nepadol a zabráňte nárazom.
- Výrobok nevystavujte vode, dažďu alebo vysokej vlhkosti.
- Používajte len dodaný napájací kábel.
- Vždy uchovávajte napájací kábel a výrobok mimo bežných chodníkov.
- Výrobok nepoužívajte, ak je jeho časť poškodená alebo chybná. Poškodený alebo chybný výrobok okamžite vymeňte.
- Dlhodobé pôsobenie vysokej hlasitosti môže spôsobiť stratu sluchu.
- Výrobok neotvárajte, neobsahuje vnútri žiadne časti, ktoré by mohol používateľ opraviť.
- Dbajte na to, aby nedošlo ku skratovaniu batérie.
- Akumulátory a batérie udržujte v čistote a suchu.
- Poutierajte póly batérie čistou suchou handričkou, ak sú znečistené.
- Články ani batérie nevystavujte pôsobeniu tepla či ohňa. Vyhňte sa skladovaniu na priamom slnečnom svetle.
- Akumulátory a batérie nevystavujte mechanickým nárazom.
- Batérie nedemontujte, neotvárajte ani nešrotujte.
- V prípade, že z článku uniká elektrolyt, zabráňte kontaktu kvapaliny s kožou alebo očami. V prípade, že ku kontaktu došlo, umyte postihnuté miesto veľkým množstvom vody a vyhľadajte lekársku pomoc.

- Vždy uchovávajte gombíkové článkové batérie, a to nabité aj vybité, mimo dosahu detí, aby nedošlo k možnosti prehltnutia. Použité batérie ihneď a bezpečne zlikvidujte. Gombíkové článkové batérie môžu po prehltnutí spôsobiť vážne vnútorné chemické poleptanie už za dve hodiny. Majte na pamäti, že prvé príznaky môžu vyzeráť tak, ako keby dieťa trpelo kašľom alebo slintaním. Pri podozrení, že došlo k prehltnutiu batérií ihneď vyhľadajte lekársku pomoc.
- Nepoužívajte článok ani batériu, ktoré nie sú určené na použitie s týmto výrobkom.
- Všimnite si značky plus (+) a mínus (-) na batérii a výrobku a dbajte na správne umiestnenie.
- Nenechávajte výrobok, aby sa dlhodobo nabíjal, keď sa nepoužíva.
- Výrobok pred čistením odpojte od zdroja napájania.
- Pri čistení výrobku nepoužívajte agresívne chemické čistiace prostriedky.

## Prípojenie výrobku (obrázok D)

## Zapnutie výrobku (obrázok E)

## Prehrávanie hudby zo zvukového zdroja Bluetooth® (obrázok F - G)

## Resetovanie výrobku

Podržaním stlačeného resetovacieho tlačidla **A** (11) pomocou špendlíka na 5 sekúnd resetujete výrobok.

## Likvidácia



Tento výrobok je určený na separovaný zber na vhodnom zbernom mieste. Výrobok nelikvidujte spolu s komunálnym odpadom. Ďalšie informácie získate od predajcu alebo miestneho úradu zodpovedného za nakladanie s odpadmi.

## Vyhľadanie o zhode

Spoločnosť Nedis B.V. ako výrobca vyhlasuje, že výrobok SPPT2480BK našej značky Nedis®, vyrobený v Číne, bol preskúšaný podľa všetkých príslušných noriem a smerníc CE a že všetky skúšky boli ukončené úspešne. Medzi ne okrem iného patrí smernica RED 2014/53/EÚ.

Úplné znenie Vyhľadania o zhode (a prípadnú kartu bezpečnostných údajov) môžete nájsť a stiahnuť na: [nedis.sk/SPPT2480BK#support](http://nedis.sk/SPPT2480BK#support)

## Věžový párty reproduktor s funkcí Bluetooth®

SPPT2480BK



Více informací najdete v rozšířené příručce online: [nedis.sk/sppt2480bk](http://nedis.sk/sppt2480bk)

## Zamýšlené použití

Tento výrobek je určen ke streamování zvuku z vašeho mediálního zařízení prostřednictvím Bluetooth®, audiokabelu nebo z USB. Tento výrobek je určen výhradně k použití ve vnitřních prostorách. Jakékoli úpravy výrobku mohou ovlivnit jeho bezpečnost, záruku a správné fungování.

Výrobek není určen k profesionálnímu použití.

## Hlavní části (obrázek A)

- |                       |                     |
|-----------------------|---------------------|
| 1 Nabíjecí port       | 9 Party světla      |
| 2 Port USB            | 10 Vstup AUX        |
| 3 Kufrové držadlo     | 11 Tlačítko Reset   |
| 4 Nosná rukojeť       | 12 Kytarový vstup   |
| 5 Ovládací panel      | 13 Mikrofonní vstup |
| 6 Displej             | 14 Dálkové ovládání |
| 7 Subwoofer           | 15 Napájecí kabel   |
| 8 Výškový reproduktor |                     |

## Ovládací panel (obrázek B)

1	Regulátor basů	Otočením upravte úroveň basů.
2	Regulátor hlasitosti mikrofonu / hlavní hlasitosti / tlačítko nastavení ozvěny	Otočením upravte hlavní hlasitost. Stiskem a otočením upravte hlasitost mikrofonu. Dvojím stiskem a otočením upravte hlasitost ozvěny mikrofonu.
3	Regulátor výšek	Otočením upravte úroveň výšek.
4	Tlačítko předchozí skladba	Přeskočení na předchozí skladbu.
5	Tlačítko následující skladba	Přeskočení na další skladbu.
6	Tlačítko zdroje	Procházení různými dostupnými zvukovými zdroji.
7	Tlačítko zapnutí/vypnutí	Zapínání nebo vypínání výrobku.

8	Tlačítko páry osvětlení	Stiskem procházíte různé efekty páry osvětlení. Stiskem a podržením páry osvětlení vypnete.
9	Tlačítko přehrát/ pozastavit	Spuštění a pozastavení aktuální skladby.

## Dálkové ovládání (obrázek C)

1	Tlačítko vypnutí	Vypíná výrobek.
2	Tlačítko záznam	Stiskem spustíte/zastavíte záznam zvuku. <p><b>i</b> K záznamu zvuku je zapotřebí paměťové zařízení USB. Stiskem a podržením přehrajete uložené záznamy.</p> <p><b>i</b> Stiskem tlačítek předchozí a následující stopy <b>C</b> <b>4</b> <b>14</b> přepínáte mezi jednotlivými záznamy a stiskem a podržením tlačítka záznamu nabídku opustíte.</p>
3	Tlačítko zvýšení hlasitosti	Zvýšení hlasitosti.
4	Tlačítko předchozí skladba	Přeskočení na předchozí skladbu.
5	Tlačítko snížení hlasitosti	Snížení hlasitosti.
6	Tlačítko Bluetooth®	Stiskem vyberte připojení zařízení s funkcí Bluetooth® jako zvukový zdroj. Stiskem a podržením spustíte režim párování. Blikající tlačítko Bluetooth® značí, že je režim párování aktivní.
7	Tlačítko zdroje	Procházení různými dostupnými zvukovými zdroji.
8	Tlačítka efektu mikrofonu	Přidá zvukový efekt mikrofonu.
9	Tlačítko nastavení výšek	Stiskem tlačítka nastavení výšek upravte úroveň výšek.
10	Tlačítko ztišení	Ztišení a zrušení ztišení mikrofonu.
11	Tlačítko původní skladba / doprovodná funkce	Potlačí vokály přehrávané skladby, abyste mohli zpívat vy. Na displeji se zobrazí <i>OS n</i> nebo <i>OS F</i> .

12	Tlačítko priority mikrofonu	Zapíná nebo vypíná prioritu mikrofonu. Hlasitost skladby se sníží, aby dostal prioritu mikrofon. Na displeji se zobrazí <i>P ON</i> nebo <i>P OF</i> .
13	Tlačítko přehrát/ pozastavit	Spuštění a pozastavení aktuální skladby.
14	Tlačítko následující skladba	Přeskočení na další skladbu.
15	Tlačítko páry osvětlení	Stiskem procházíte různé efekty páry osvětlení. Stiskem a podržením páry osvětlení vypnete.
16	Tlačítko nastavení basů	Stiskem tlačítka nastavení basů upravte úroveň basů.
17	Tlačítko Reset	Stisknutím a podržením obnovíte tovární hodnoty hlasitosti.
18	Tlačítka čísel	<b>i</b> Dostupné pouze s paměťovým zařízením USB zapojeným do stavu USB. Vyberte počet stop ze seznamu skladeb na paměťovém zařízení USB.

## Bezpečnostní pokyny

### VAROVÁNÍ

- Před instalací či používáním výrobku si nejprve kompletně přečtěte pokyny obsažené v tomto dokumentu a ujistěte se, že jim rozumíte. Tento dokument a balení uschovejte pro případné budoucí použití.
- Výrobek používejte pouze tak, jak je popsáno v tomto dokumentu.
- Nenechte děti, aby si hrály s obalovým materiálem. Obalový materiál uchovávejte mimo dosah dětí.
- Držadlo je určeno výhradně k nesení hmotnosti výrobku.
- Zabraňte pádu výrobku a chraňte jej před nárazy.
- Nevystavujte výrobek působení vody, deště, vlhkosti či vysoko vlhkého vzduchu.
- Používejte vždy pouze přiložený napájecí kabel.
- Napájecí kabel i výrobek je vždy nutné umístit tak, aby nepřekážel v místech, kudy se běžně chodí.
- Výrobek nepoužívejte, pokud je jakákoliv část poškozená nebo vadná. Poškozený nebo vadný výrobek okamžitě vyměňte.
- Dlouhé vystavení vysokým úrovním hlasitosti může způsobit ztrátu sluchu.
- Výrobek nikdy neotevírejte, neobsahuje žádné uživatelem opravitelné části.
- Baterii nikdy nezkratujte.

- Udržujte články a baterie v suchu a čistotě.
- Pokud jsou vývody baterie špinavé, otřete je čistým suchým hadříkem.
- Nevystavujte články či baterie teple nebo ohni. Neskladujte na přímém slunci.
- Nevystavujte články či baterie mechanickému namáhání.
- Baterie nedemontujte, neotvírejte ani nerobítejte.
- V případě úniku elektrolytu z článku/baterie zamezte styku elektrolytu s kůží či očima. Pokud ke styku přece jen dojde, okamžitě omyjte zasaženou oblast velkým množstvím vody a vyhledejte lékařskou pomoc.
- Knoflíkové baterie, nabití i vybité, vždy udržujte mimo dosah dětí, aby nedošlo k jejich spolknutí. Použité baterie co nejdříve bezpečně zlikvidujte. V případě spolknutí mohou knoflíkové baterie způsobit vážné chemické popálení vnitřních orgánů již do dvou hodin. Mějte na paměti, že první příznaky spolknutí baterií mohou vypadat jako běžné dětské nemoci, např. kašláni či slintání. Pokud máte podezření, že došlo ke spolknutí baterií, okamžitě vyhledejte lékaře.
- Nepoužívejte články či baterie, které nejsou určené k použití v tomto typu výrobku.
- Dodržte označení kladného (+) a záporného (-) pólu na bateriích a ve výrobku a zajistěte správné vložení baterie.
- Pokud výrobek nepoužíváte, nenechte jej zbytečně dlouho připojený na nabíječku.
- Před čištěním odpojte výrobek od napájení.
- Při čištění výrobku nepoužívejte agresivní chemické čisticí prostředky.

## Zapojení výrobku (obrázek D)

## Zapnutí výrobku (obrázek E)

## Přehrávání hudby ze zvukového zdroje Bluetooth® (obrázek F - G)

## Resetování výrobku

Stiskem a podržením tlačítka reset **A** (11) tyčinkou na dobu 5 sekund výrobek resetujete.

## Likvidace



Likvidaci tohoto produktu provádějte v příslušné sběrně. Nevyhazujte tento výrobek s komunálním odpadem.

Pro více informací se obraťte na prodejce nebo místní orgány odpovědné za nakládání s odpady.

## Prohlášení o shodě

Společnost Nedis B.V. coby výrobce prohlašuje, že výrobek SPPT2480BK značky Nedis®, vyrobený v Číně, byl přezkoušen v souladu se všemi relevantními normami a nařízeními EK a že všemi zkouškami úspěšně prošel. Patří sem mimo jiné také nařízení RED 2014/53/EU.

Kompletní prohlášení o shodě (a případně bezpečnostní list) můžete najít a stáhnout na adrese:

[nedis.cz/SPPT2480BK#support](mailto:nedis.cz/SPPT2480BK#support)

## RO Ghid rapid de inițiere

## Boxă turn de petrecere cu Bluetooth®

SPPT2480BK



Pentru informații suplimentare, consultați manualul extins, disponibil online: [ned.is/sppt2480bk](http://ned.is/sppt2480bk)

## Utilizare preconizată

Acest produs este destinat redării audio de la dispozitivul media prin intermediul Bluetooth®, al cablului audio sau de la o unitate flash USB. Produsul este destinat exclusiv pentru utilizare în interior. Orice modificare a produsului poate avea consecințe pentru siguranța, garanția și funcționarea corectă a produsului. Produsul nu este destinat utilizării profesionale.

## Piese principale (imagine A)

- |                        |                       |
|------------------------|-----------------------|
| 1 Mufa de încărcare    | 9 Joc de lumini disco |
| 2 Port USB             | 10 Intrare AUX        |
| 3 Mâner transport      | 11 Buton resetare     |
| 4 Mânerul de transport | 12 Intrare chitară    |
| 5 Panou de comandă     | 13 Intrare microfon   |
| 6 Afișaj               | 14 Telecomandă        |
| 7 Subwoofer            | 15 Cablu electric     |
| 8 Tweeter              |                       |

## Panou de control (imagine B)

1 Cadran de reglare bas	Rotiți pentru a regla nivelul basului.
2 Cadran de volum principal / volum microfon / buton de reglare ecou	Rotiți pentru a regla volumul principal. Apăsați și rotiți pentru a regla volumul microfonului. Apăsați de două ori și rotiți pentru a regla volumul de ecou al microfonului.

3	Cadran de reglare înalte	Rotiți pentru a regla nivelul de înalte.
4	Buton piesa anterioară	Trecere la piesa anterioară.
5	Buton piesa următoare	Salt la piesa următoare.
6	Buton sursă	Comutați între diferite surse audio.
7	Buton Power	Porniți sau opriți produsul.
8	Buton lumină disco	Apăsați pentru a comuta între diferite efecte disco. Țineți apăsat pentru a opri luminile disco.
9	Buton redare/pauză	Lansarea și oprirea piesei curente.

## Telecomandă (îmagine C)

1	Buton oprit	Oprirea produsului.
2	Buton înregistrare	Apăsați pentru a începe/a opri o înregistrare audio. <p><b>i</b> Este necesar un dispozitiv de stocare USB pentru a stoca înregistrările.</p> <p>Apăsați îndelung pentru a reda înregistrările stocate.</p> <p><b>i</b> Apăsați butoanele pentru piesa precedentă și următoare <b>C</b> <b>4</b> <b>14</b> pentru a trece de la o înregistrare al alta sau apăsați îndelung butonul de înregistrare pentru a ieși.</p>
3	Buton creștere volum	Creșterea volumului.
4	Buton piesa anterioară	Trecere la piesa anterioară.
5	Buton scădere volum	Scăderea volumului.
6	Butonul Bluetooth®	Apăsați pentru a selecta un dispozitiv conectat Bluetooth® ca sursă audio. Apăsați îndelung pentru a accesa modul asociere. Butonul Bluetooth® clipește pentru a arăta că este activ modul asociere.
7	Buton sursă	Comutați între diferite surse audio.
8	Butoane de efecte microfon	Adăugați un efect de sunet la microfon.

9	Buton de reglare înalte	Apăsați butonul de reglare înalte pentru a regla nivelul de înalte.
10	Buton anulare sonor	(Dez)activați funcția silențios a volumului.
11	Buton Cântec original / Funcție acompaniere	Elimină vocea de pe melodia în curs, astfel încât să puteți cânta melodia. Afișajul indică <i>OS N</i> sau <i>OS F</i> .
12	Buton de prioritate microfon	Pornește sau oprește prioritatea microfonului. Volumul piesei scade, pentru a da prioritate microfonului. Afișajul indică <i>P ON</i> sau <i>P OF</i> .
13	Buton redare/pauză	Lansarea și oprirea piesei curente.
14	Buton piesa următoare	Salt la piesa următoare.
15	Buton lumină disco	Apăsați pentru a comuta între diferite efecte disco. Țineți apăsat pentru a opri luminile disco.
16	Buton de reglare bas	Apăsați butonul de reglare bas pentru a regla nivelul de bas.
17	Buton resetare	Apăsați și mențineți apăsat pentru a restabili valorile de volum din fabrică.
18	Butoane cifre	<b>i</b> Element disponibil doar dacă se introduce un dispozitiv de stocare USB în portul USB. Selectați numărul piesei din lista de piese pe dispozitivul de stocare USB.

## Instrucțiuni de siguranță

### **A** AVERTISMENT

- Asigurați-vă că ați citit complet și că ați înțeles instrucțiunile din acest document înainte de a instala sau utiliza produsul. Păstrați ambalajul și acest document pentru a le consulta ulterior.
- Folosiți produsul exclusiv conform descrierii din acest document.
- Nu lăsați copiii să se joace cu materialul care a servit la ambalare. Nu lăsați materialul care a servit la ambalare la îndemâna copiilor.
- Mănerul este destinat exclusiv transportării produsului la greutatea sa.
- Nu lăsați produsul să cadă și evitați ciocnirile elastice.
- Nu expuneți produsul la apă, ploaie, umezeală sau umiditate puternică.
- Folosiți numai cablul de alimentare furnizat.

- Țineți întotdeauna cablul de alimentare și produsul departe de locurile pe unde trec persoane în mod obișnuit.
- Nu folosiți produsul dacă o piesă este deteriorată sau defect. Înlocuiți imediat produsul deteriorat sau defect.
- Expunerea de durată la volume ridicate poate produce pierderea auzului.
- Nu desfaceți produsul, înăuntru nu există nicio piesă reparabilă de către utilizator.
- Nu scurtcircuitați bateria.
- Păstrați elementele de baterie și bateriile curate și uscate.
- Ștergeți bornele bateriei cu o lavetă uscată și curată, în cazul murdăririi acestora.
- Nu expuneți elementele de baterie sau bateriile la temperaturi ridicate sau foc. Evitați depozitarea în lumina directă a soarelui.
- Nu supuneți la șocuri mecanice elementele bateriei sau bateriile.
- Nu dezasamblați, deschideți sau distrugeți bateriile.
- În cazul unor scurgeri din elemente, nu lăsați lichidul să intre în contact cu pielea sau ochii. Dacă a existat contact, spălați zona afectată cu cantități mari de apă și apălați la un consult medical.
- Nu lăsați niciodată bateriile tip nasture, fie cele pline, cât și cele epuizate, la îndemâna copiilor, pentru a evita pericolul de înghițire. Eliminați imediat într-un mod sigur bateriile epuizate. Bateriile tip nasture pot produce arsuri chimice interne grave, chiar și în interval de două ore de la înghițirea acestora. Rețineți că primele simptome pot fi similare cu boli ale copiilor, de exemplu tuse sau salivare. Solicitați imediat asistență medicală când suspectați că au fost înghițite baterii.
- Nu folosiți elemente sau baterii care nu au fost proiectate pentru a fi folosite cu produsul.
- Respectați marcasele plus (+) și minus (-) de pe baterie și produs, pentru a asigura amplasarea corectă.
- Când nu utilizați produsul, nu îl lăsați să se încarce mai mult timp decât este necesar.
- Deconectați produsul de la sursa electrică înainte de curățare.
- Nu utilizați agenți de curățare chimici agresivi pentru a curăța produsul.

## Conectarea produsului ( imagine D)

## Pornirea produsului ( imagine E)

## Redare muzică de la o sursă audio Bluetooth® ( imagine F - G)

## Resetarea produsului

Apăsați îndelung butonul de resetare **A11** cu un ac timp de 5 secunde pentru a reseta produsul.

## Eliminare



Produsul a fost creat pentru colectare separată la un punct de colectare adecvat. Nu eliminați produsul odată cu deșeurile menajere.

Pentru mai multe informații, contactați magazinul sau autoritatea locală responsabilă pentru gestionarea deșeurilor.

## Declarație de conformitate

Noi, Nedis B.V., declarăm, în calitate de producător, că produsul SPPT2480BK de la marca noastră Nedis®, fabricat în China, a fost testat în conformitate cu toate standardele CE și reglementările relevante și că toate testele au fost trecute cu succes. Aceasta include, dar nu se limitează la directiva RED 2014/53/UE.

Declarația de conformitate completă (și fișa tehnică de securitate, dacă este cazul) pot fi găsite și descărcate prin intermediul: [nedis.ro/SPPT2480BK#support](https://nedis.ro/SPPT2480BK#support)

**Nedis BV**

De Tweeling 28, 5215 MC 's-Hertogenbosch  
The Netherlands  
[service@nedis.com](mailto:service@nedis.com)